

# バドミントン競技男子団体 (B T)

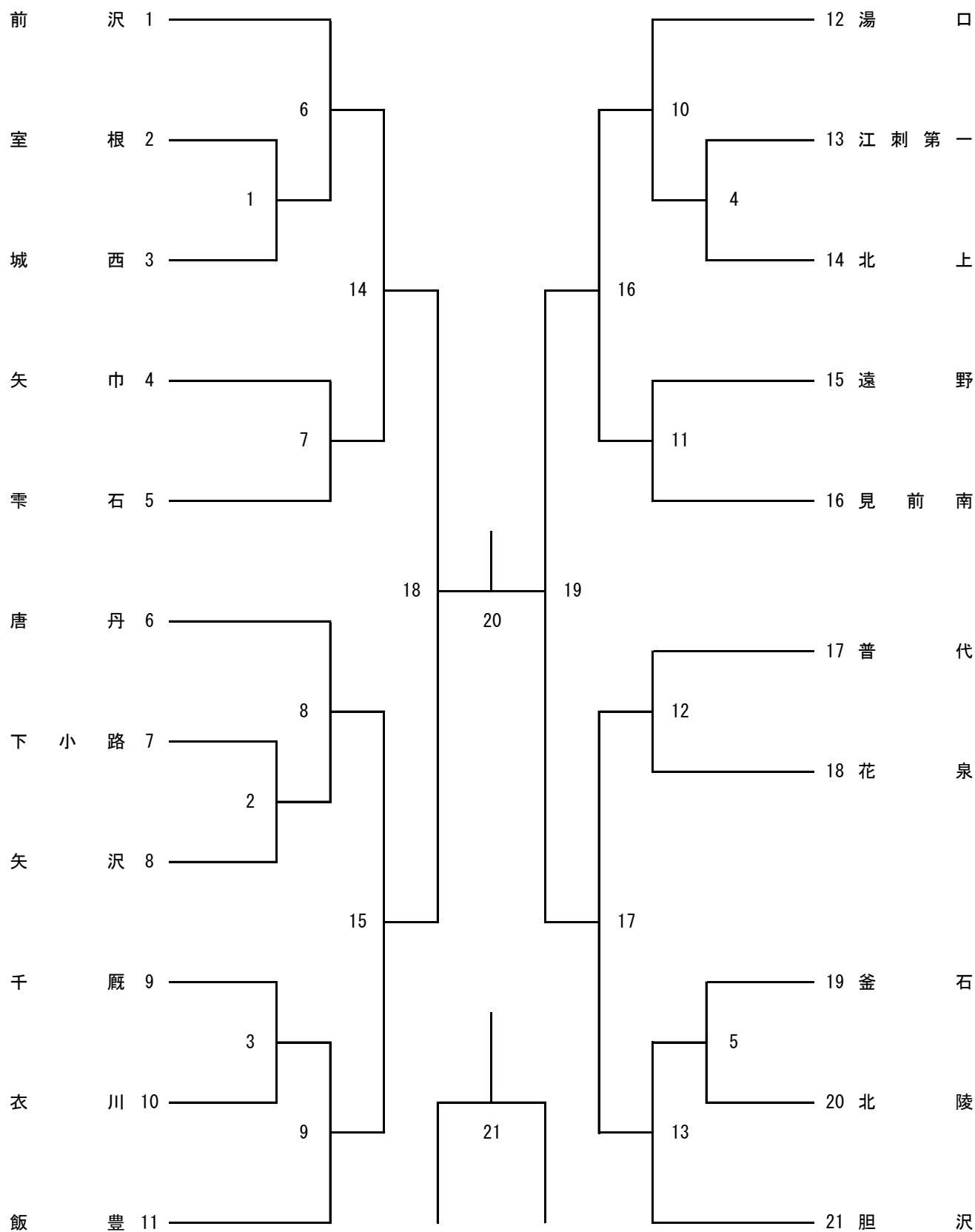

# バドミントン競技女子団体 (GT)

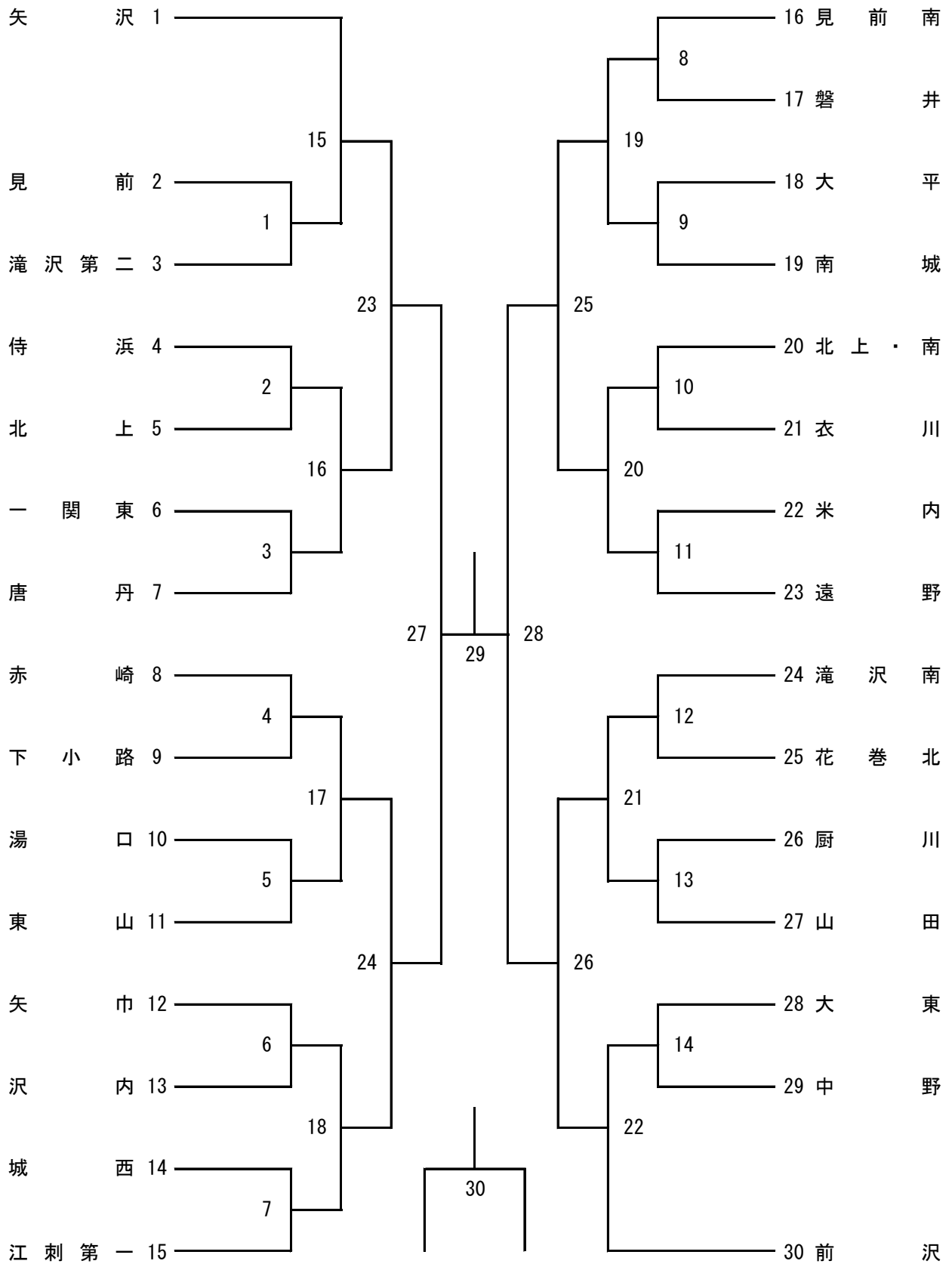

# 男子シングルス (BS)

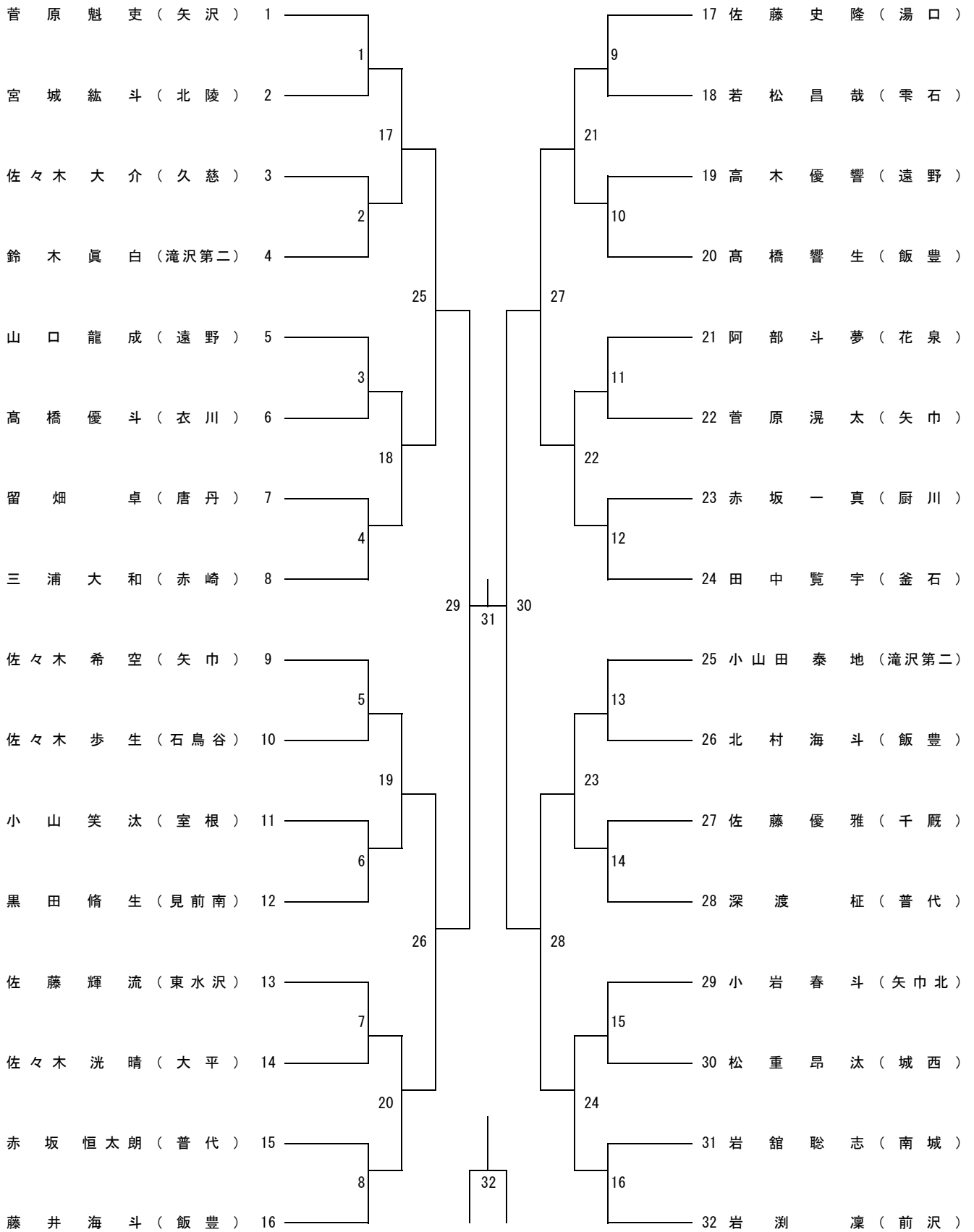

# 男子ダブルス (BD)

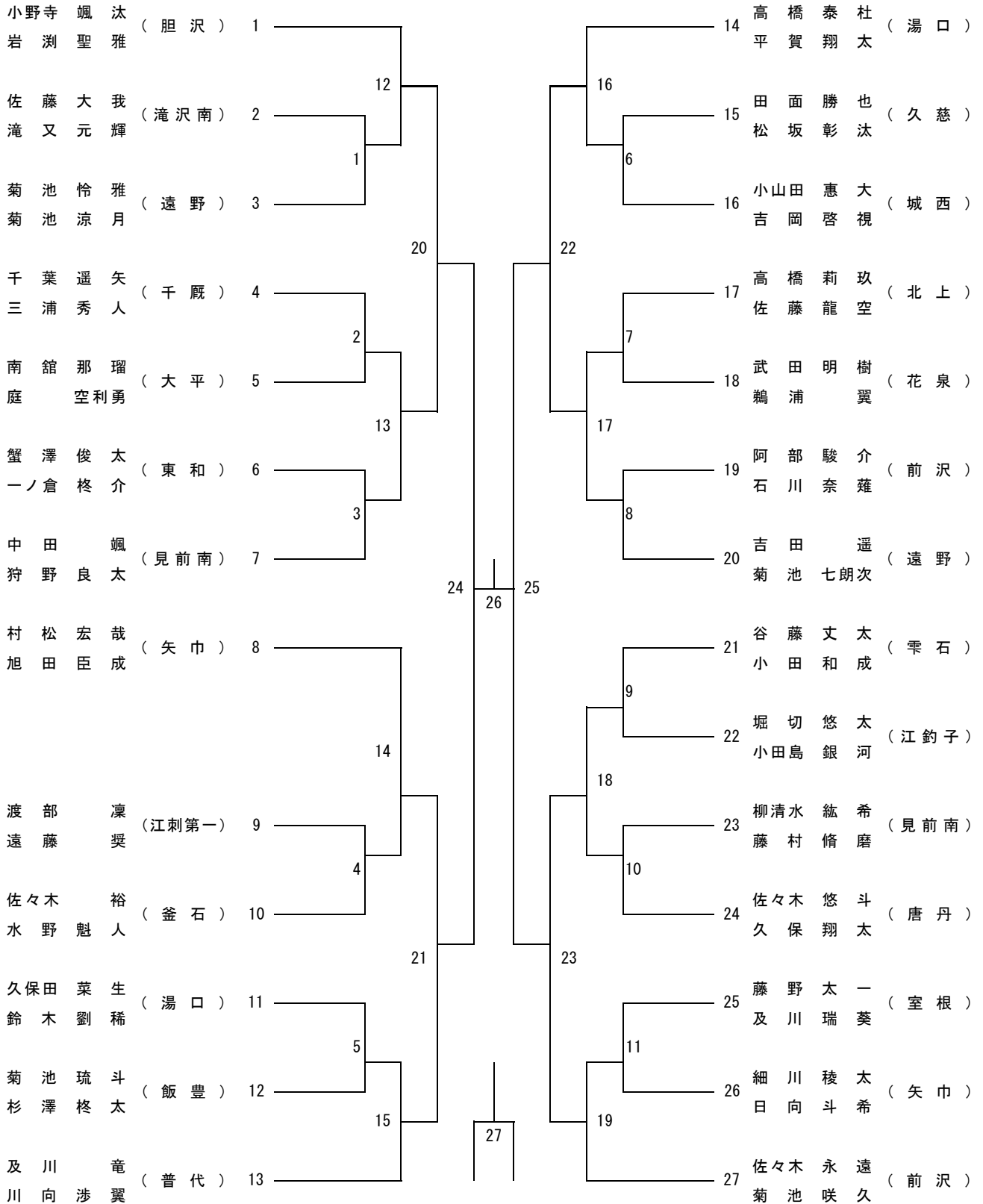

# 女子シングルス (GS)

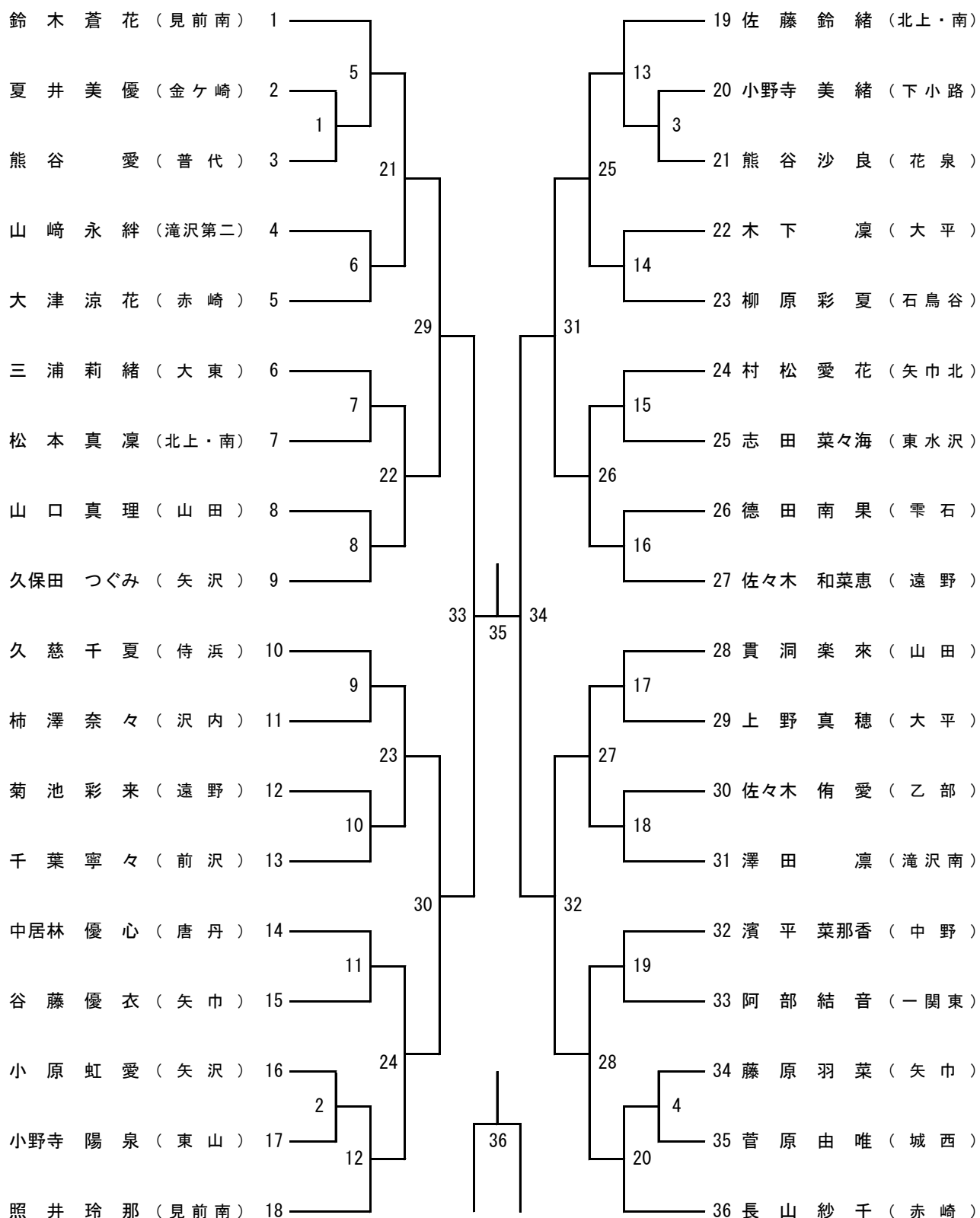

# 女子ダブルス (GD)

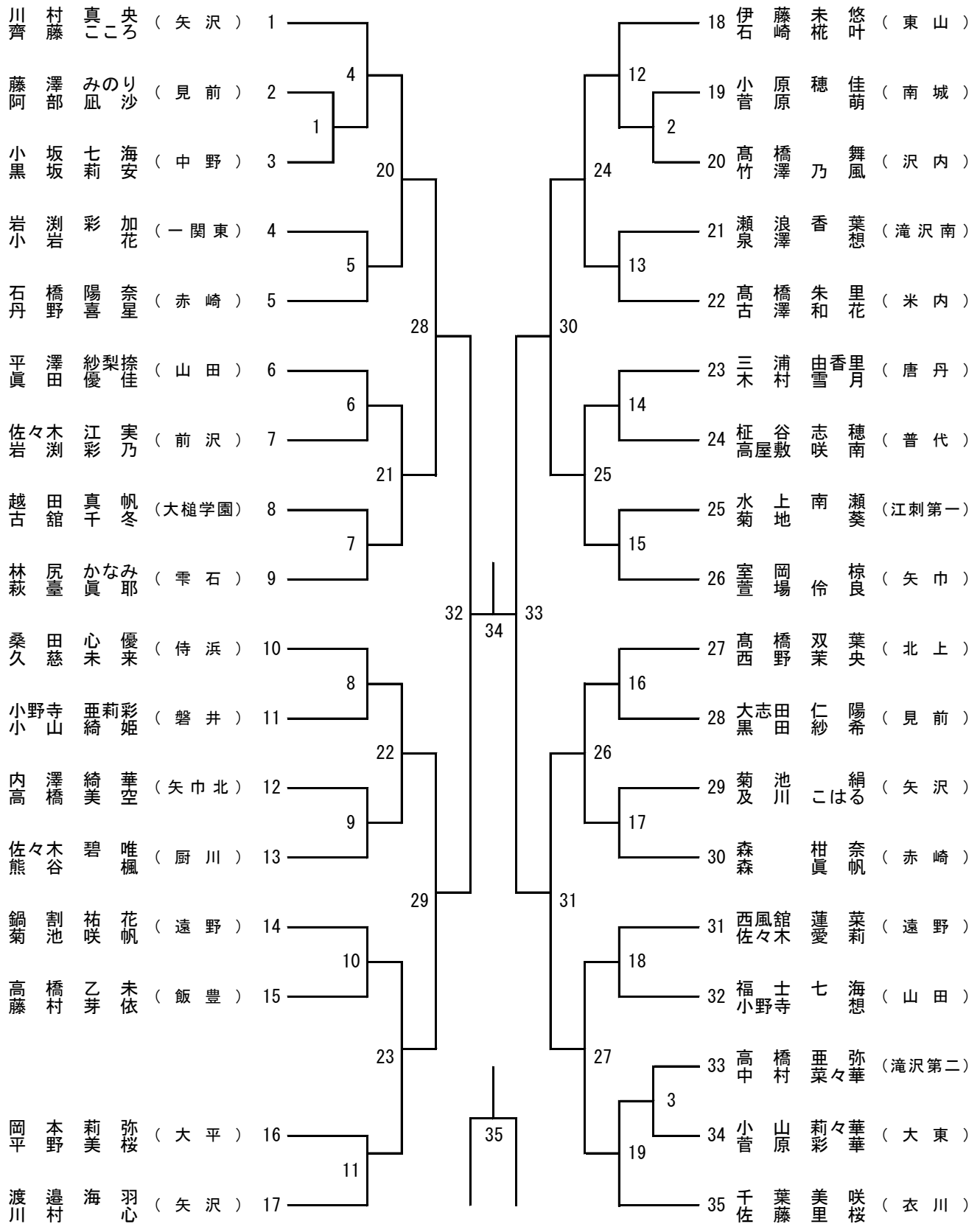

令和元年度 岩手県中学校総合体育大会バドミントン競技 タイムテーブル

《7月13日》

	滝沢総合公園体育館								滝沢南中体育館	
	1	2	3	4	5	6	7	8	1	2
8:10(BT練習)	前沢	室根	城西	矢巾	雫石	唐丹	下小路	矢沢		
8:17(BT練習)	千厩	衣川	飯豊	湯口	江刺第一	北上	遠野	見前南		
8:24(BT練習)	普代	花泉	釜石	北陵	胆沢					
8:31(GT練習)	矢沢	見前	滝沢第二	侍浜	北上	一関東	唐丹	赤崎		
8:38(GT練習)	下小路	湯口	東山	矢巾	沢内	城西	江刺第一	見前南		
8:45(GT練習)	磐井	大平	南城	南	衣川	米内	遠野	滝沢南		
8:52(GT練習)	花巻北	厨川	山田	大東	中野	前沢				
9:10	開会式									
9:50(滝南10:10)	BT1	BT2	BT3	GT1	GT2	GT3	GT4	GT5	BT4	BT5
	GT6	GT7	GT8	GT9	GT10	GT11	GT12	GT13	BT11	BT12
	GT14	BT6	BT7	BT8	BT9	GT15	GT16	GT17	BT10	BT13
	GT18	GT19	GT20	GT21	GT22	BT14	BT15	GT23	BT16	BT17
	GT24	GT25	GT26						BT19	BT19
	BT18	BT18	GT27	GT27	GT28	GT28				

《7月14日》

	滝沢総合公園体育館								滝沢南中体育館	
	1	2	3	4	5	6	7	8	1	2
8:10	女子個人戦参加選手練習時間1									
8:14	女子個人戦参加選手練習時間2									
8:18	女子個人戦参加選手練習時間3									
8:22	男子個人戦参加選手練習時間1								男D選手練習時間1	
8:26	男子個人戦参加選手練習時間2								男D選手練習時間2	
8:30	男子個人戦参加選手練習時間3								男D選手練習時間3	
8:34	団体戦決勝・東北大会代表決定戦参加選手練習時間									
8:45	BT20	BT20	GT29	GT29	BT21	BT21	GT30	GT30		
	GS1	GS2	GS3	GS4	GD1	GD2	GD3	BS1	BD1	BD2
	BS2	BS3	BS4	BS5	BS6	BS7	BS8	BS9	BD3	BD4
	BS10	BS11	BS12	BS13	BS14	BS15	BS16	GS5	BD5	BD6
	GS6	GS7	GS8	GS9	GS10	GS11	GS12	GS13	BD7	BD8
	GS14	GS15	GS16	GS17	GS18	GS19	GS20	GD4	BD9	BD10
	GD5	GD6	GD7	GD8	GD9	GD10	GD11	GD12	BD11	BD12
	GD13	GD14	GD15	GD16	GD17	GD18	GD19	BS17	BD13	BD14
	BS18	BS19	BS20	BS21	BS22	BS23	BS24	GS21	BD15	BD16
	GS22	GS23	GS24	GS25	GS26	GS27	GS28	GD20	BD17	BD18
	GD21	GD22	GD23	GD24	GD25	GD26	GD27		BD19	

《7月15日》

	滝沢総合公園体育館								滝沢南中体育館	
	1	2	3	4	5	6	7	8	1	2
8:10	女子個人戦参加選手練習時間									
8:17	男子個人戦参加選手練習時間									
8:30	GS29	GS30	GS31	GS32	GD28	GD29	GD30	GD31		
	BS25	BS26	BS27	BS28	BD20	BD21	BD22	BD23		
	GS33	GS34	GD32	GS33	BS29	BS30	BD24	BD25		
	GS36	GS35	GD34	GD35	BS32	BS31	BD26	BD27		
13:00	閉会式									

※試合は空いたコートから試合番号順に入れるものとします。  
 ※試合前のコート練習は初戦のみ設けます。(団体戦は種目毎に2分、個人戦は3分)  
 ※試合前のコート練習については本部(主審)の指示に従って行ってください。