

平成28年度 第37回岩手県中学校新人大会 柔道競技 大会結果

期日：平成28年11月19日(土)～20日(日)

会場：宮古市民総合体育館（シーアリーナ）

【男子団体】

順位	学校名
1位	久慈市立久慈中学校
2位	奥州市立江刺第一中学校
3位	宮古市立第一中学校
3位	野田村立野田中学校

【女子団体】

順位	学校名
1位	久慈市立長内中学校
2位	盛岡市立大宮中学校
3位	盛岡市立河南中学校
3位	花巻市立東和中学校

【男子個人】

階級	順位	氏名	学校名	学年
50kg級	1位	加藤 涼	大船渡一	2
	2位	三上 京史	野田	2
	3位	藤原 太耀	花巻	1
	3位	山本 璃玖	盛岡河南	2
55kg級	1位	中村 大拓	山田	2
	2位	伊藤 匠	宮古一	1
	3位	久慈 真也	侍浜	2
	3位	上坂 龍生	宮古一	2
60kg級	1位	小田 翔大	東和	2
	2位	箱石 扉	山田	2
	3位	刈谷 涼輔	大船渡一	2
	3位	藤原 照慧	見前	2
66kg級	1位	鹿糠 鉄斗	長内	2
	2位	浅沼 大将	高田一	2
	3位	今野 蒼馬	東水沢	2
	3位	吉田 文太	東和	1
73kg級	1位	山崎 寛樹	山田	2
	2位	菊地 悠斗	江刺一	2
	3位	菊地 輝	江刺一	2
	3位	中野 広樹	野田	2
81kg級	1位	佐藤 竜治	江刺一	2
	2位	崎田 雄斗	宮古二	2
	3位	佐々木 大雅	沼宮内	2
	3位	杉山 治樹	日頃市	1
90kg級	1位	菊池 進太郎	北上南	2
	2位	小沢 尚大	東水沢	2
	3位	勝田 時成	久慈	2
	3位	鎌田 大地	石鳥谷	2
90kg超級	1位	太田 陽紀	野田	2
	2位	扇田 竜也	金田一	2
	3位	福浦 大翔	巻堀	2
	3位	笹原 優亮	久慈	2

【女子個人】

階級	順位	氏名	学校名	学年
40kg級	1位	金子 紗来	大宮	1
	2位	熊谷 かなめ	久慈	2
	3位	渡辺 真侑	西根一	1
	3位	酒勾 榛	東和	2
44kg級	1位	佐藤 暖心	長内	2
	2位	小野 寧久	野田	1
	3位	大久保 琴美	北陵	2
	3位	名取 愛可	宮古河南	2
48kg級	1位	工藤 楓花	盛岡河南	2
	2位	高田 ほくと	大宮	2
	3位	山坂 希紀	滝沢	1
	3位	佐々木 沙彩	黒石野	2
52kg級	1位	千葉 まなみ	北上	2
	2位	藤澤 咲良	大宮	2
	3位	川村 ひより	東和	2
	3位	大平 愛依	北陵	2
57kg級	1位	大堰 千絵	北上南	2
	2位	田中 瞳子	水沢	2
	3位	新渡戸 陽	盛岡河南	1
	3位	石田 志乃	大宮	2
63kg級	1位	菊池 明日香	東和	2
	2位	須藤 結子	長内	2
	3位	柿澤 瑠奈	沢内	2
	3位	佐々木 萌	若柳	1
70kg級	1位	熊谷 李美	越喜来	1
	2位	千葉 華月	見前南	1
	3位	八重樫 なつみ	北上南	1
	3位	中村 心葉	長内	1
70kg超級	1位	村上 珠慧	磐井	2
	2位	湯澤 舞飯	岡	1
	3位	村田 愛華	雫石	2
	3位	佐藤 遥華	磐井	2

平成28年度 第37回岩手県中学校新人大会 柔道競技 団体試合結果

男子 準決勝

学校名	奥州市立江刺第一中学校	3	決まり技	2	野田村立野田中学校
先鋒	菊池潤		合技	○	三上京史
次鋒	鈴木真斗	○	背負投		新山魁
中堅	菊地輝	○	内股		玉川翔
副将	菊地悠斗	○	技有優勢		中野広樹
大将	佐藤竜治		支釣込足	○	太田陽紀

学校名	宮古市立第一中学校	1	決まり技	3	久慈市立久慈中学校
先鋒	伊藤匠		引分		榎木悠仁
次鋒	藤村拳士朗		有効優勢	○	岡澤祥太郎
中堅	上坂龍生	○	大外返		兼田海聖
副将	宇都宮楽		横四方固	○	勝田時成
大将	菅谷健斗		内股巻込	○	笹原優亮

男子 決勝

学校名	奥州市立江刺第一中学校	1	決まり技	3	久慈市立久慈中学校
先鋒	鈴木真斗		有効優勢	○	榎木悠仁
次鋒	佐藤匠真		内股	○	岡澤祥太郎
中堅	菊地輝	○	払腰		兼田海聖
副将	菊地悠斗		引分		勝田時成
大将	佐藤竜治		袈裟固	○	笹原優亮

女子 準決勝

学校名	久慈市立長内中学校	2	決まり技	1	盛岡市立河南中学校
先鋒	佐藤暖心	○	袖釣込腰		工藤楓花
中堅	日形井絢音		合技	○	新渡戸陽
大将	須藤結子	○	技有優勢		折笠空生

学校名	盛岡市立大宮中学校	2	決まり技	0	花巻市立東和中学校
先鋒	高田ほくと		引分		川村ひより
中堅	藤澤咲良	○	技有優勢		菊池明日香
大将	本山朋佳	○	支釣込足		大菅花梨

女子 決勝

学校名	久慈市立長内中学校	2	決まり技	1	盛岡市立大宮中学校
先鋒	佐藤暖心	○	上四方固		金子紗来
中堅	日形井絢音		背負投	○	高田ほくと
大将	須藤結子	○	有効優勢		藤澤咲良

平成28年度 第37回岩手県中学校新人大会 柔道競技 個人試合結果

男子 50kg級

	選手名	学校名	勝敗	決まり技	勝敗	学校名	選手名
準決勝	加藤 涼	大船渡一	○GS	技有優勢		花巻	藤原 太耀
	山本 璃玖	盛岡河南		技有優勢	○	野田	三上 京史
決勝	加藤 涼	大船渡一	○	払巻込		野田	三上 京史

男子 55kg級

	選手名	学校名	勝敗	決まり技	勝敗	学校名	選手名
準決勝	中村 大拓	山田	○GS	指導2		侍浜	久慈 真也
	上坂 龍生	宮古一		技有優勢	○	宮古一	伊藤 匠
決勝	中村 大拓	山田	○	有効優勢		宮古一	伊藤 匠

男子 60kg級

	選手名	学校名	勝敗	決まり技	勝敗	学校名	選手名
準決勝	箱石 扉	山田	○	合技		見前	藤原 照慧
	刈谷 涼輔	大船渡一		大内刈	○	東和	小田 翔大
決勝	箱石 扉	山田		指導1	○	東和	小田 翔大

男子 66kg級

	選手名	学校名	勝敗	決まり技	勝敗	学校名	選手名
準決勝	今野 蒼馬	東水沢		指導2	○GS	長内	鹿糠 鉄斗
	吉田 文太	東和		内股	○	高田一	浅沼 大将
決勝	鹿糠 鉄斗	長内	○	小内巻込		高田一	浅沼 大将

男子 73kg級

	選手名	学校名	勝敗	決まり技	勝敗	学校名	選手名
準決勝	菊地 悠斗	江刺一	○	大内返		野田	中野 広樹
	山崎 寛樹	山田	○	有効優勢		江刺一	菊地 輝
決勝	菊地 悠斗	江刺一		有効優勢	○	山田	山崎 寛樹

男子 81kg級

	選手名	学校名	勝敗	決まり技	勝敗	学校名	選手名
準決勝	杉山 治樹	日頃市		横四方固	○	宮古二	崎田 雄斗
	佐々木 大雅	沼宮内		合技	○	江刺一	佐藤 竜治
決勝	崎田 雄斗	宮古二		反則勝	○	江刺一	佐藤 竜治

男子 90kg級

	選手名	学校名	勝敗	決まり技	勝敗	学校名	選手名
準決勝	菊池 進太郎	北上南	○	内股		久慈	勝田 時成
	鎌田 大地	石鳥谷		技有優勢	○	東水沢	小沢 尚大
決勝	菊池 進太郎	北上南	○	上四方固		東水沢	小沢 尚大

男子 90kg超級

	選手名	学校名	勝敗	決まり技	勝敗	学校名	選手名
準決勝	太田 陽紀	野田	○	横四方固		巻堀	福浦 大翔
	扇田 竜也	金田一	○	払腰		久慈	笹原 優亮
決勝	太田 陽紀	野田	○	指導1		金田一	扇田 竜也

女子 40kg級

	選手名	学校名	勝敗	決まり技	勝敗	学校名	選手名
準決勝	金子 紗来	大 宮	○	有効優勢		西 根 一	渡 辺 真 侑
	熊 谷 かなめ	久 慈	○GS	背負投		東 和	酒 勾 榛
決 勝	金子 紗来	大 宮	○GS	指導 2		久 慈	熊 谷 かなめ

女子 44kg級

	選手名	学校名	勝敗	決まり技	勝敗	学校名	選手名
準決勝	佐 藤 暖 心	長 内	○	袈裟固		北 陵	大久保 琴 美
	小 野 寧 久	野 田	○	横四方固		宮 古 河	名 取 愛 可
決 勝	佐 藤 暖 心	長 内	○	送襟絞		野 田	小 野 寧 久

女子 48kg級

	選手名	学校名	勝敗	決まり技	勝敗	学校名	選手名
準決勝	高 田 ほくと	大 宮	○	内股		黒 石 野	佐々木 沙 彩
	山 坂 希 紀	滝 沢		袈裟固	○	盛 岡 河	工 藤 楓 花
決 勝	高 田 ほくと	大 宮		指導 1	○GS	盛 岡 河	工 藤 楓 花

女子 52kg級

	選手名	学校名	勝敗	決まり技	勝敗	学校名	選手名
準決勝	大 平 愛 依	北 陵		指導 1	○GS	大 宮	藤 澤 咲 良
	千 葉 まなみ	北 上	○	合技		東 和	川 村 ひより
決 勝	藤 澤 咲 良	大 宮		送襟絞	○	北 上	千 葉 まなみ

女子 57kg級

	選手名	学校名	勝敗	決まり技	勝敗	学校名	選手名
準決勝	大 堰 千 絵	北 上 南	○	支釣込足		盛 岡 河	新渡戸 陽
	田 中 瞳 子	水 沢	○	横四方固		大 宮	石 田 志 乃
決 勝	大 堰 千 絵	北 上 南	○	払腰		水 沢	田 中 瞳 子

女子 63kg級

	選手名	学校名	勝敗	決まり技	勝敗	学校名	選手名
準決勝	菊 池 明日香	東 和	○	合技		沢 内	柿 澤 瑠 奈
	須 藤 結 子	長 内	○	有効優勢		若 柳	佐々木 萌
決 勝	菊 池 明日香	東 和	○	技有優勢		長 内	須 藤 結 子

女子 70kg級

	選手名	学校名	勝敗	決まり技	勝敗	学校名	選手名
準決勝	八重樫 なつみ	北 上 南		袈裟固	○	越 喜 来	熊 谷 李 美
	千 葉 華 月	見 前 南	○	払腰		長 内	中 村 心 葉
決 勝	熊 谷 李 美	越 喜 来	○	合技		見 前 南	千 葉 華 月

女子 70kg超級

	選手名	学校名	勝敗	決まり技	勝敗	学校名	選手名
準決勝	村 上 珠 慧	磐 井	○	横四方固		雫 石	村 田 愛 華
	佐 藤 遥 華	磐 井		大外刈	○	飯 岡	湯 澤 舞
決 勝	村 上 珠 慧	磐 井	○	合技		飯 岡	湯 澤 舞

男子団体試合

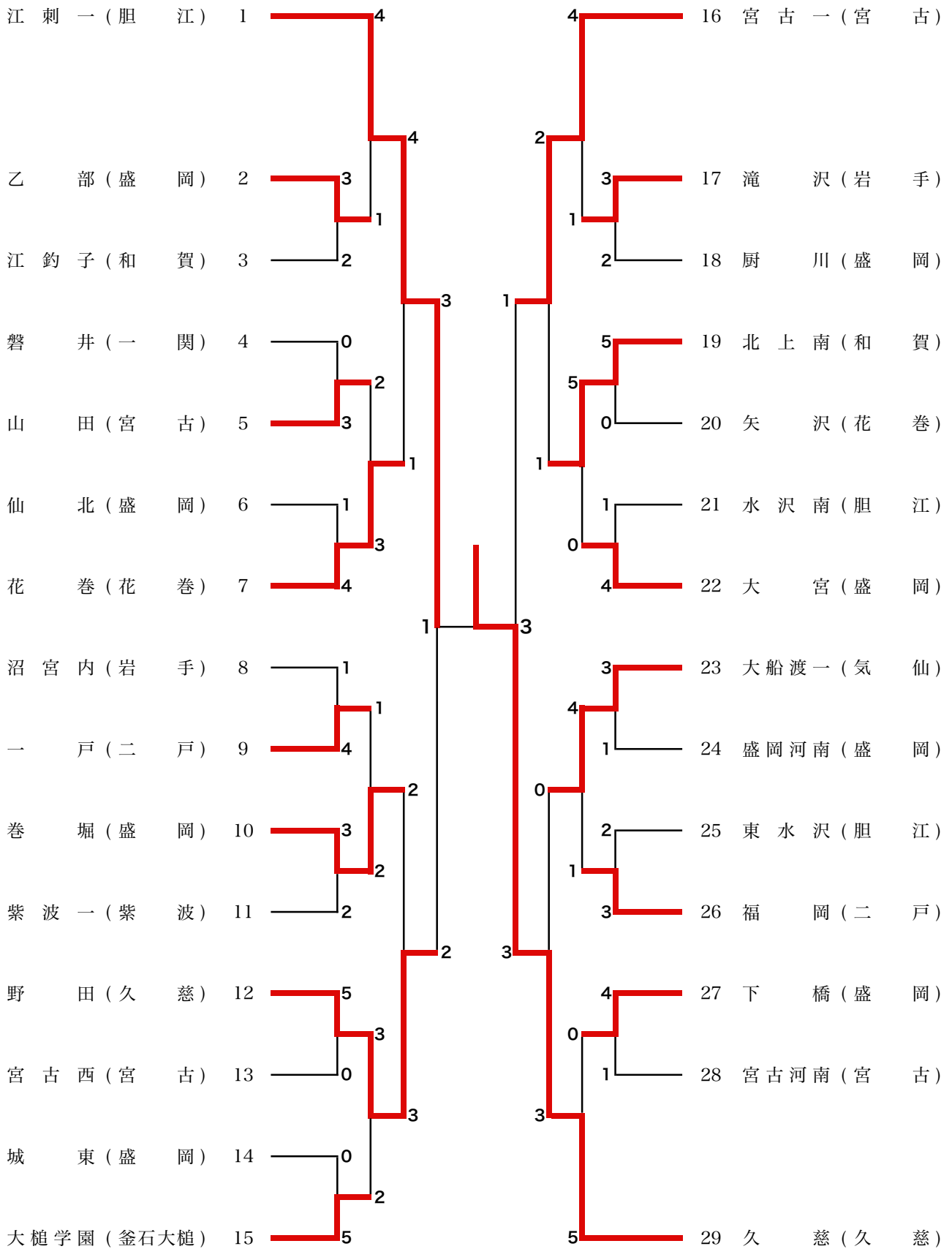

女子団体試合

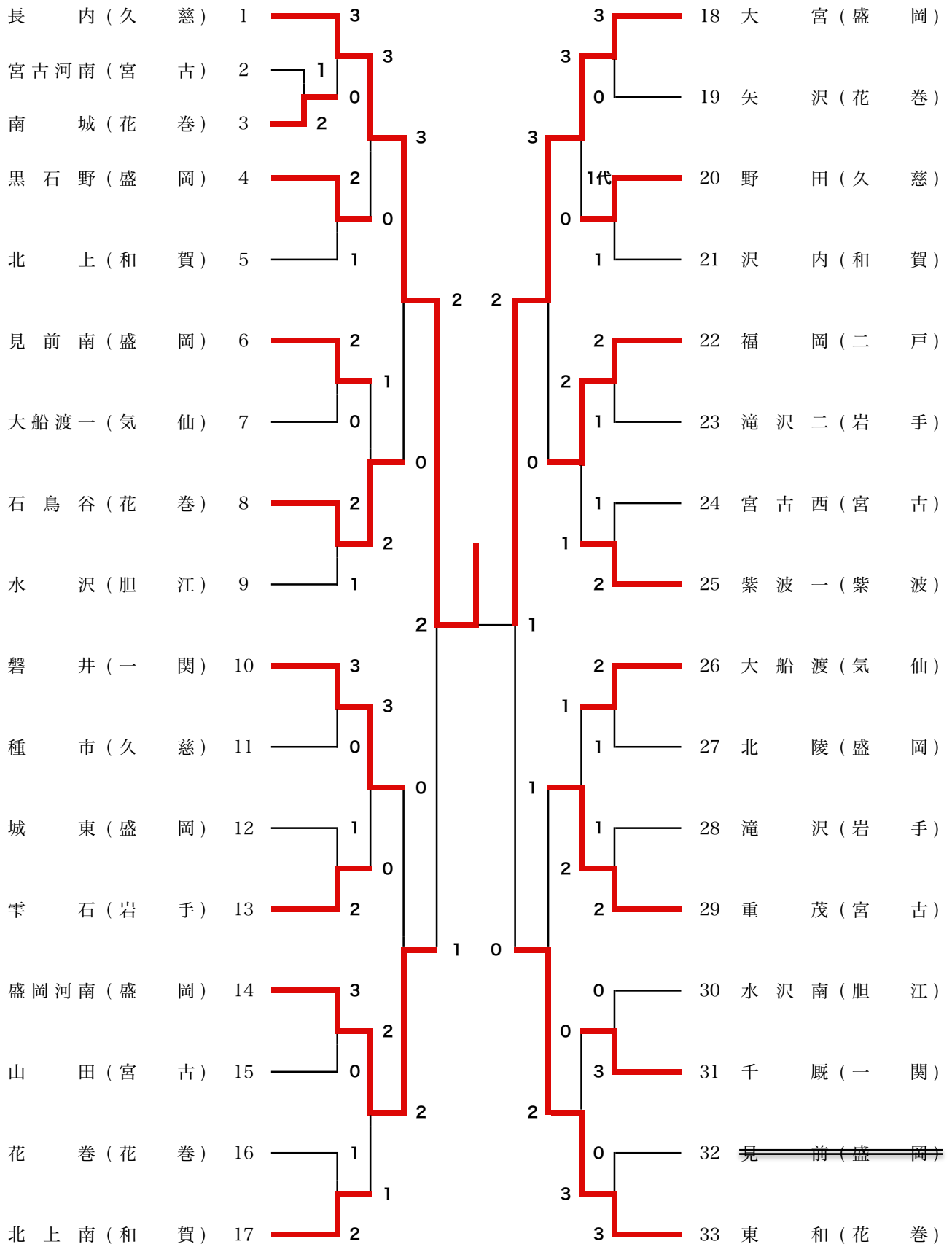

男子個人試合 50kg級

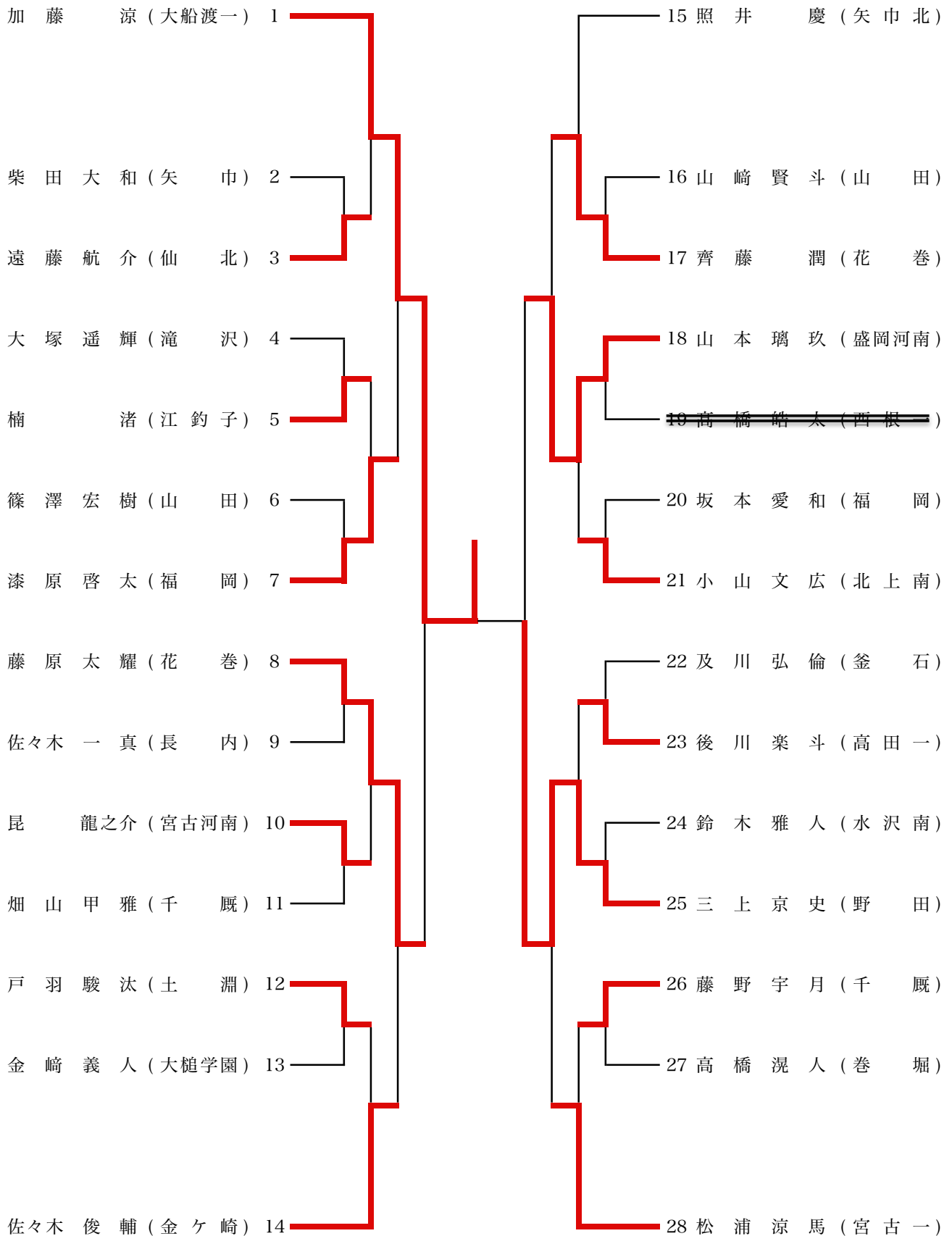

男子個人試合 55kg級

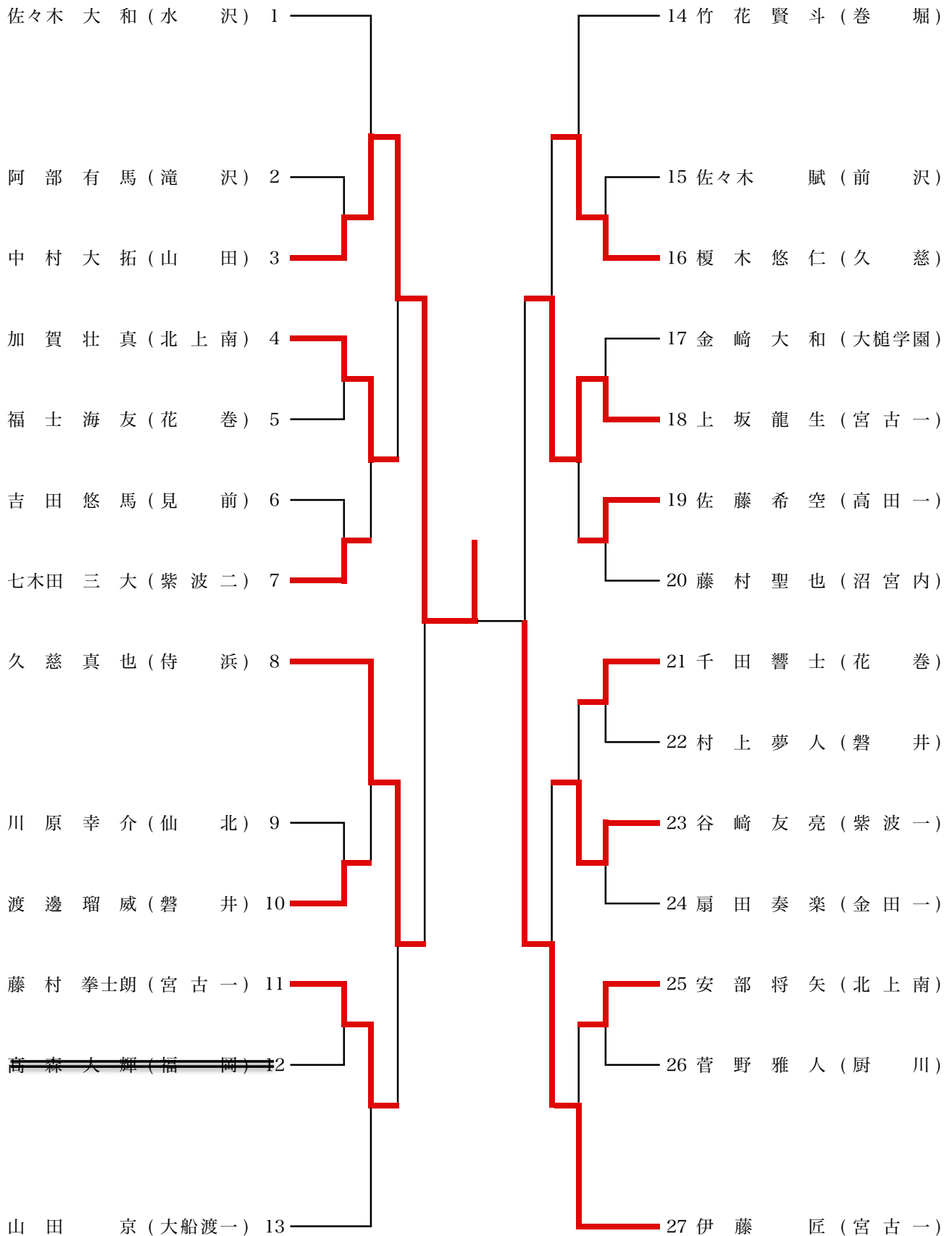

男子個人試合 60kg級

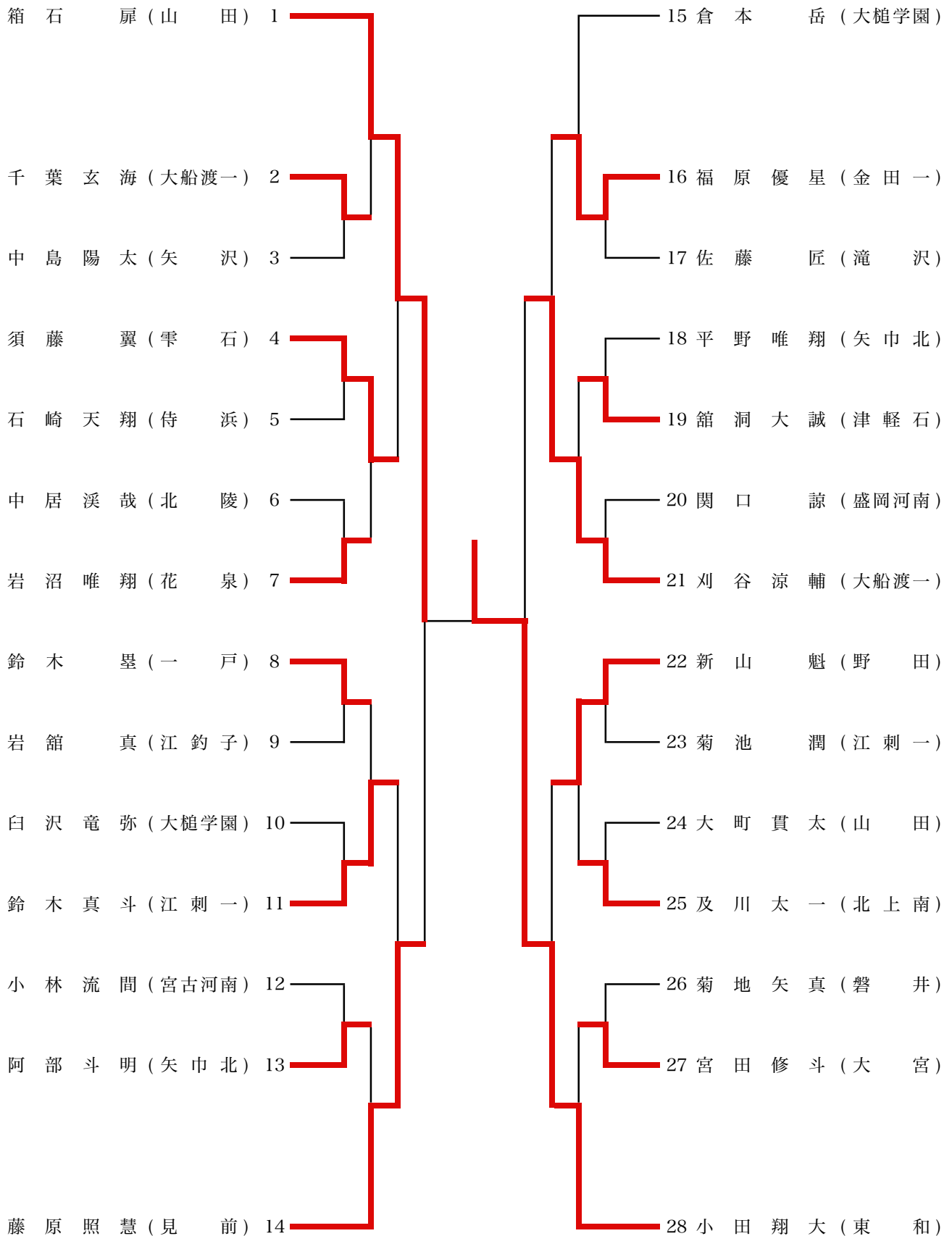

男子個人試合 66kg級

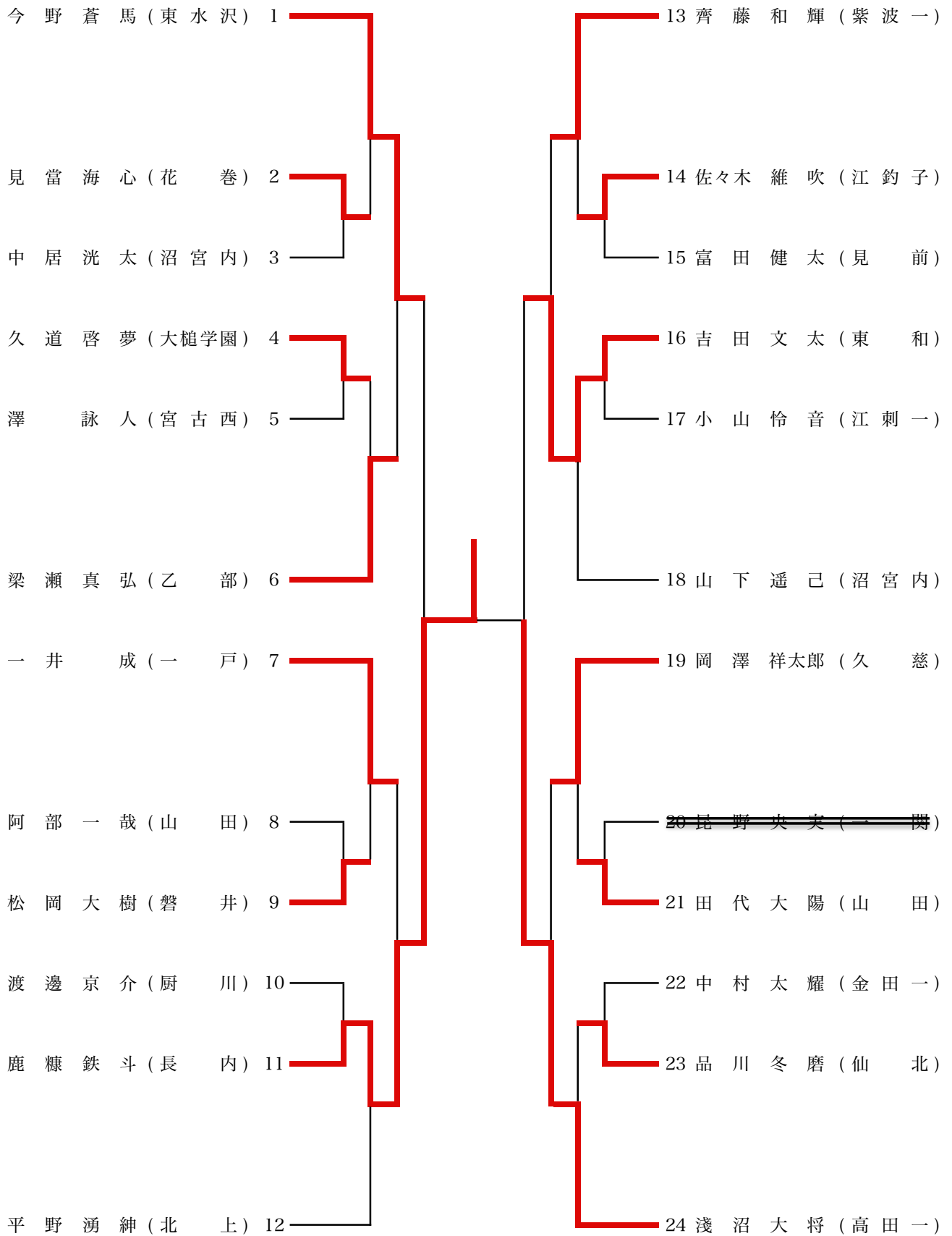

男子個人試合 73kg級

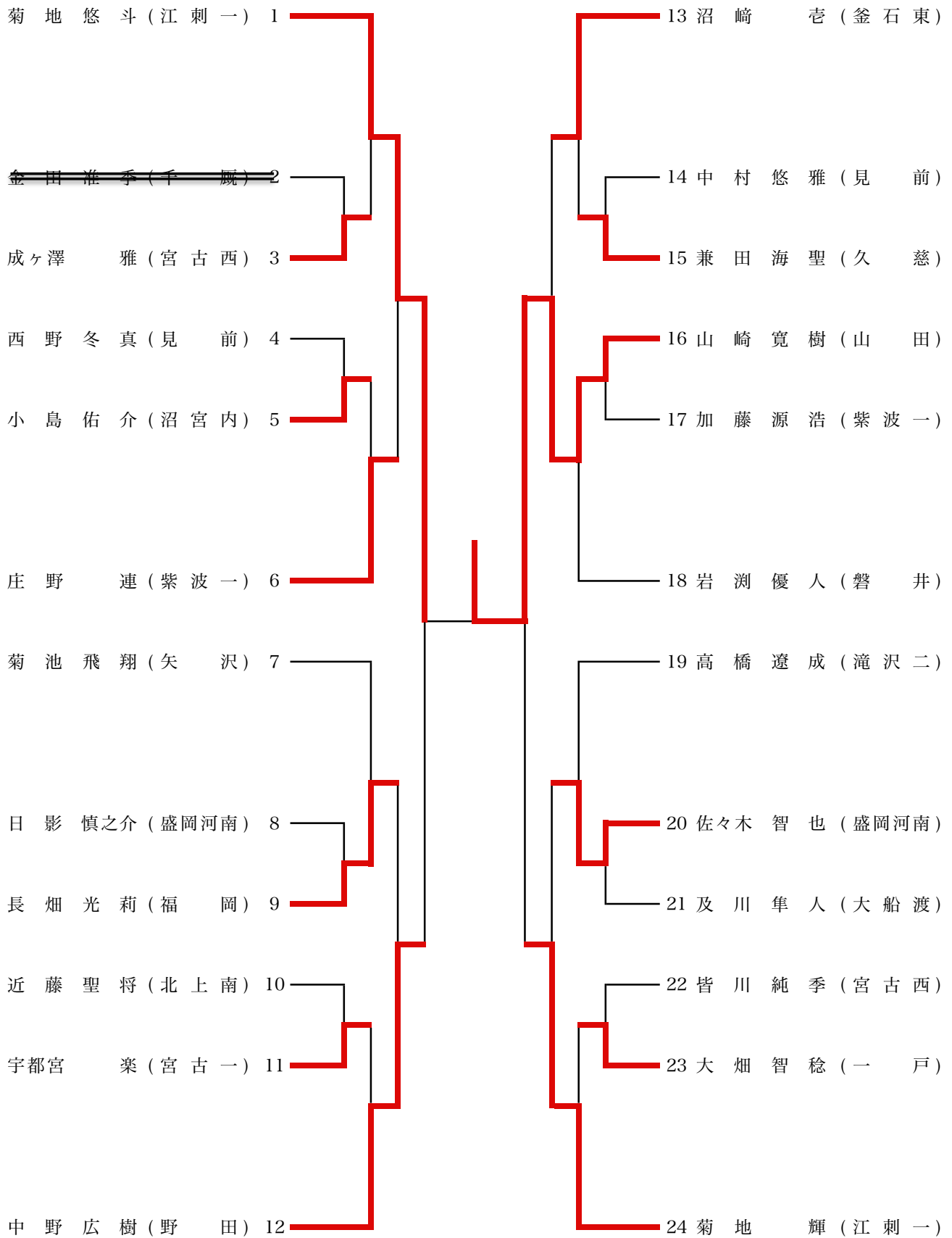

男子個人試合 81kg級

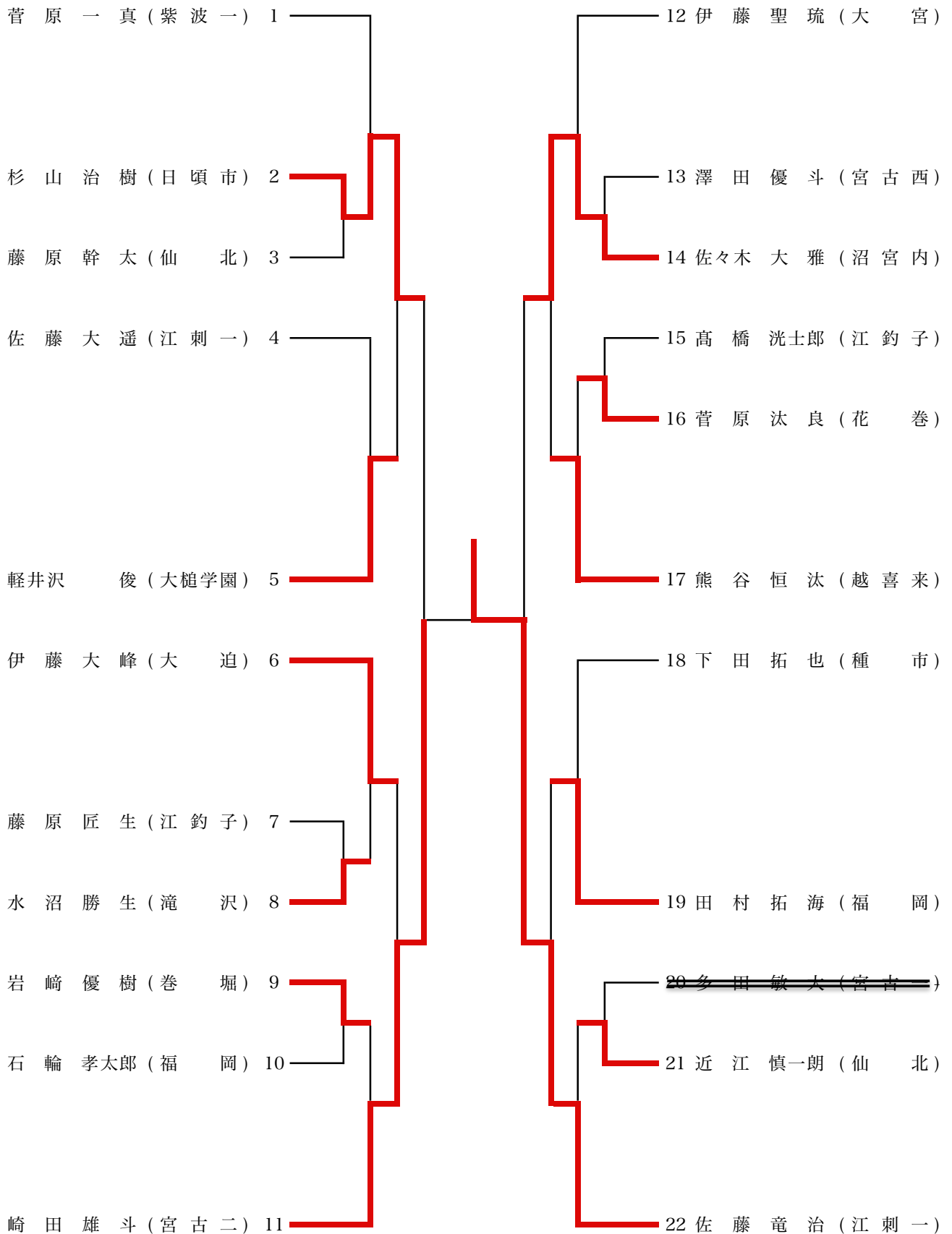

男子個人試合 90kg級

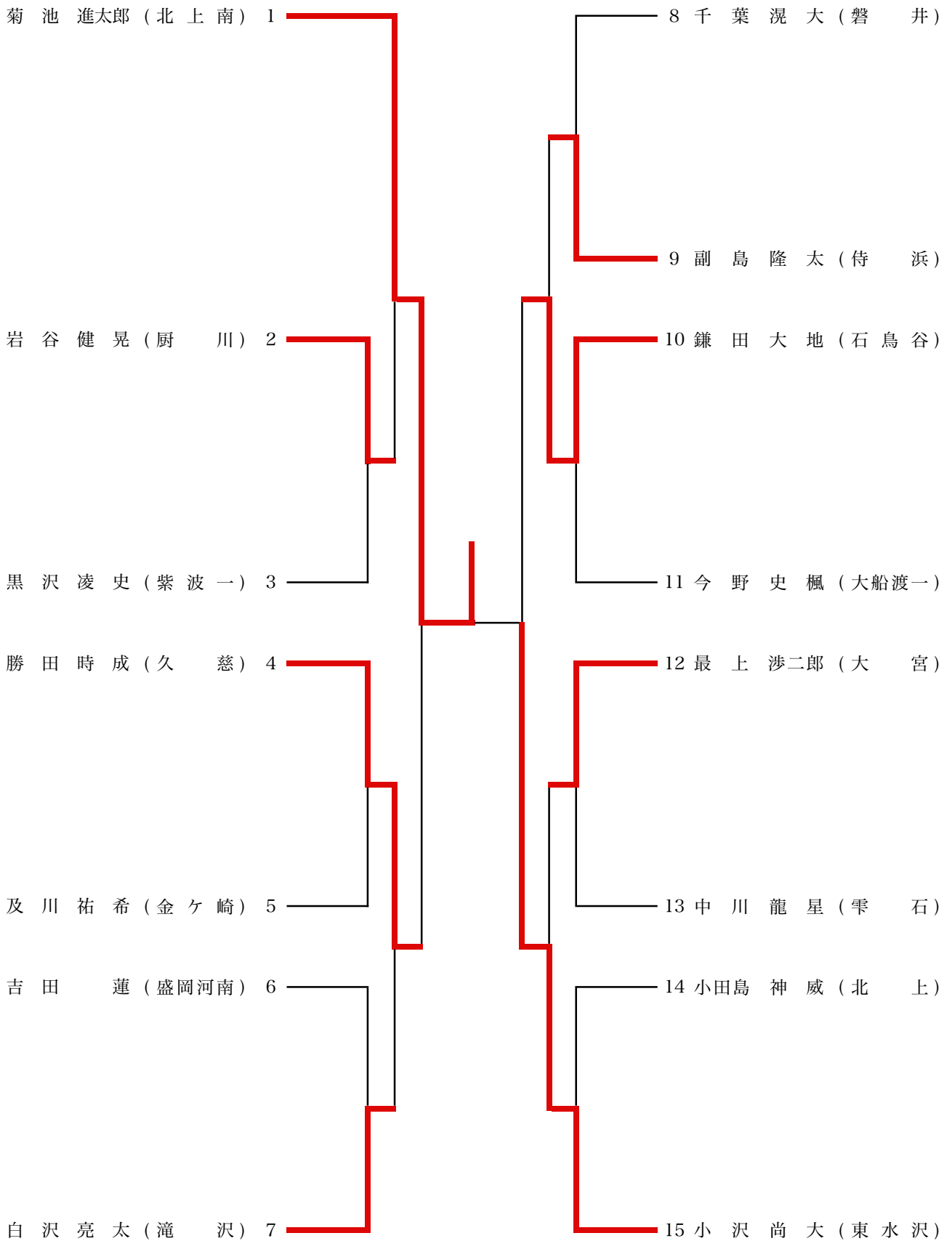

男子個人試合 90kg超級

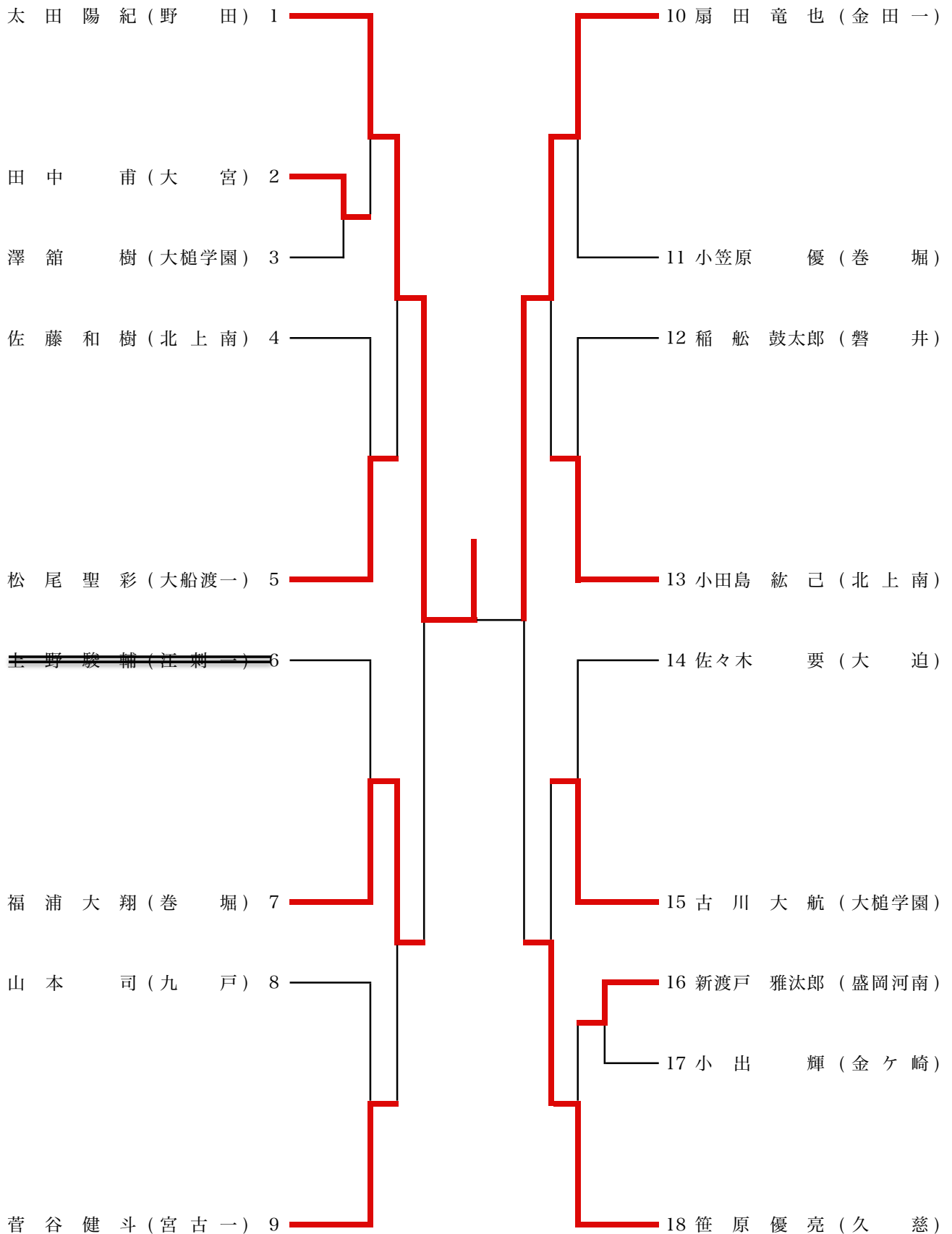

女子個人試合 40kg級

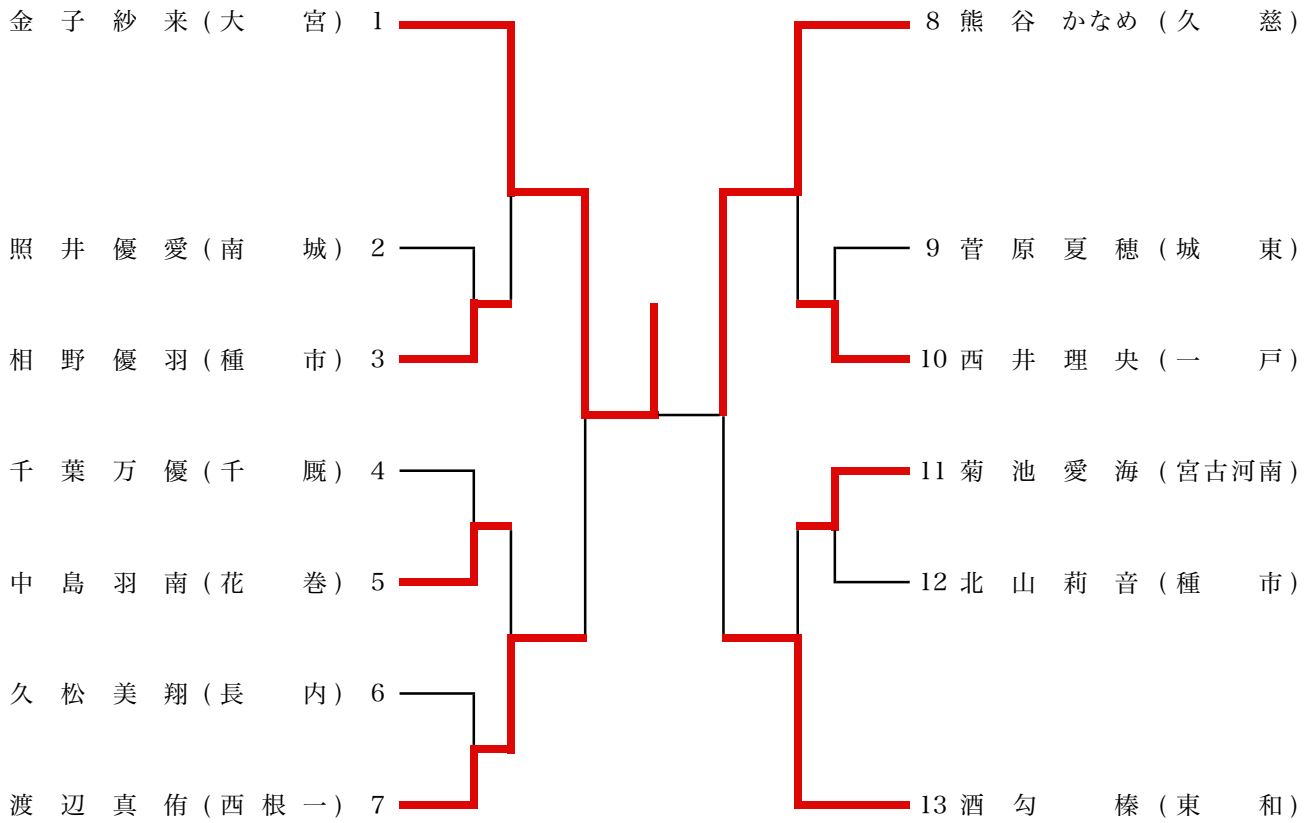

女子個人試合 44kg級

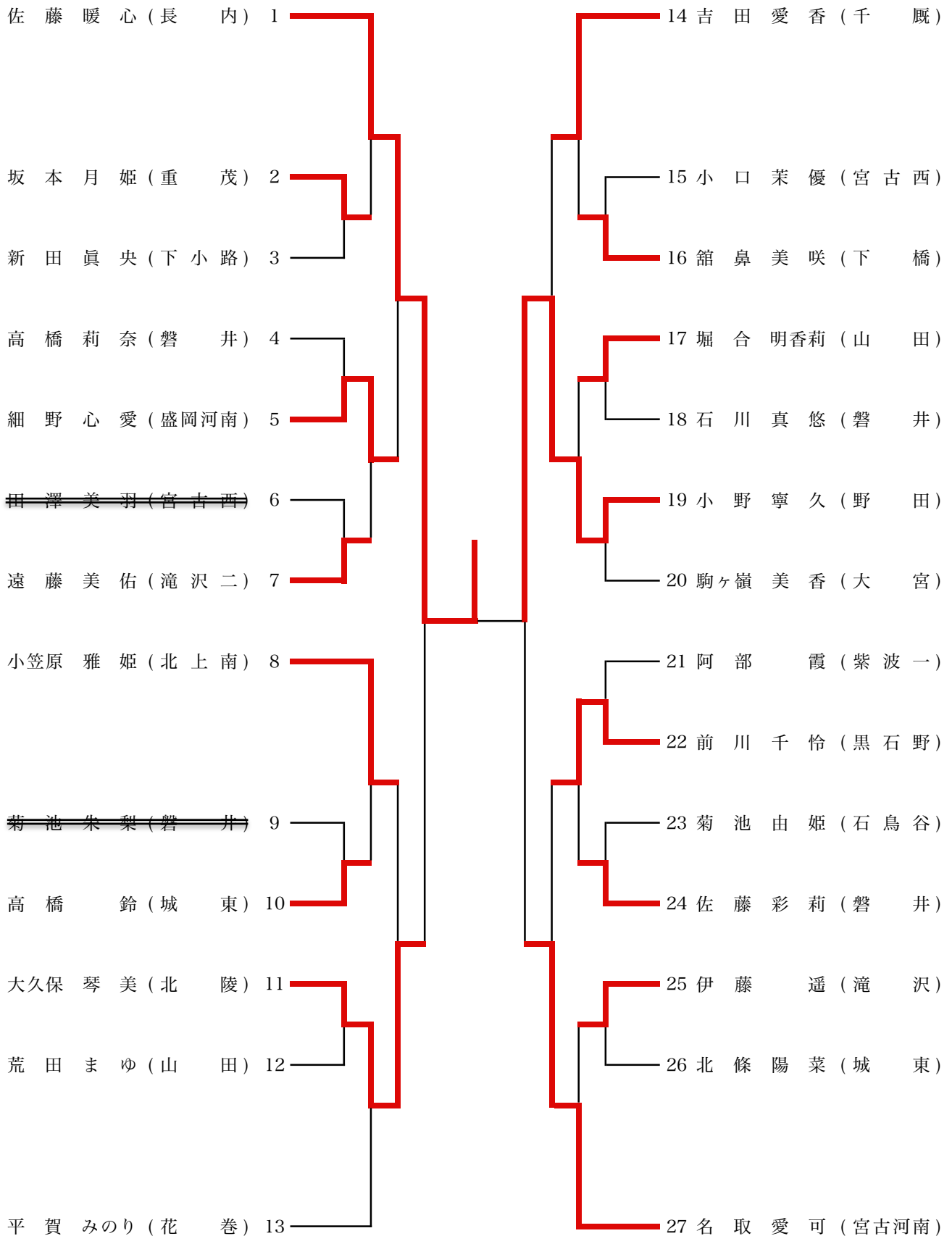

女子個人試合 48kg級

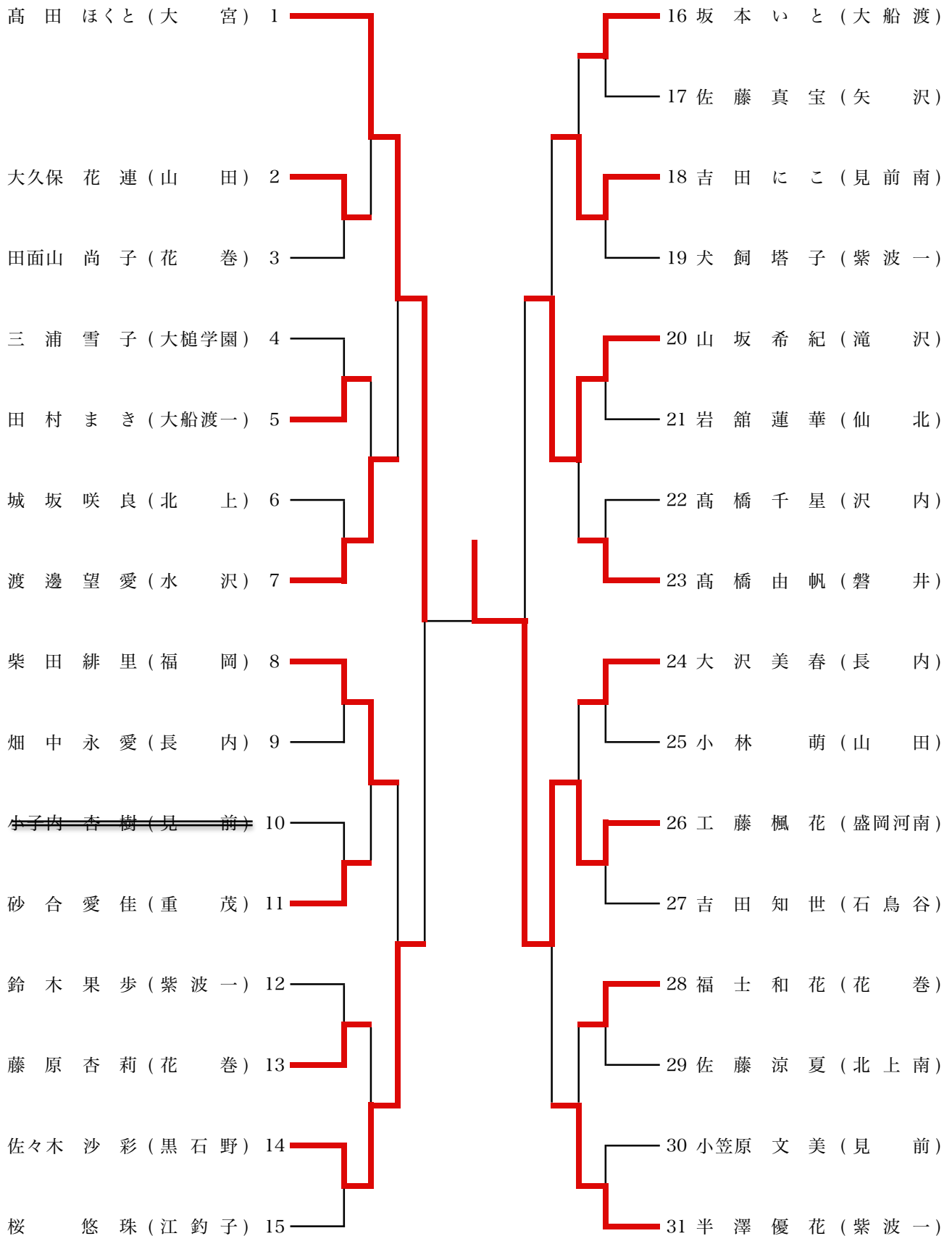

女子個人試合 52kg級

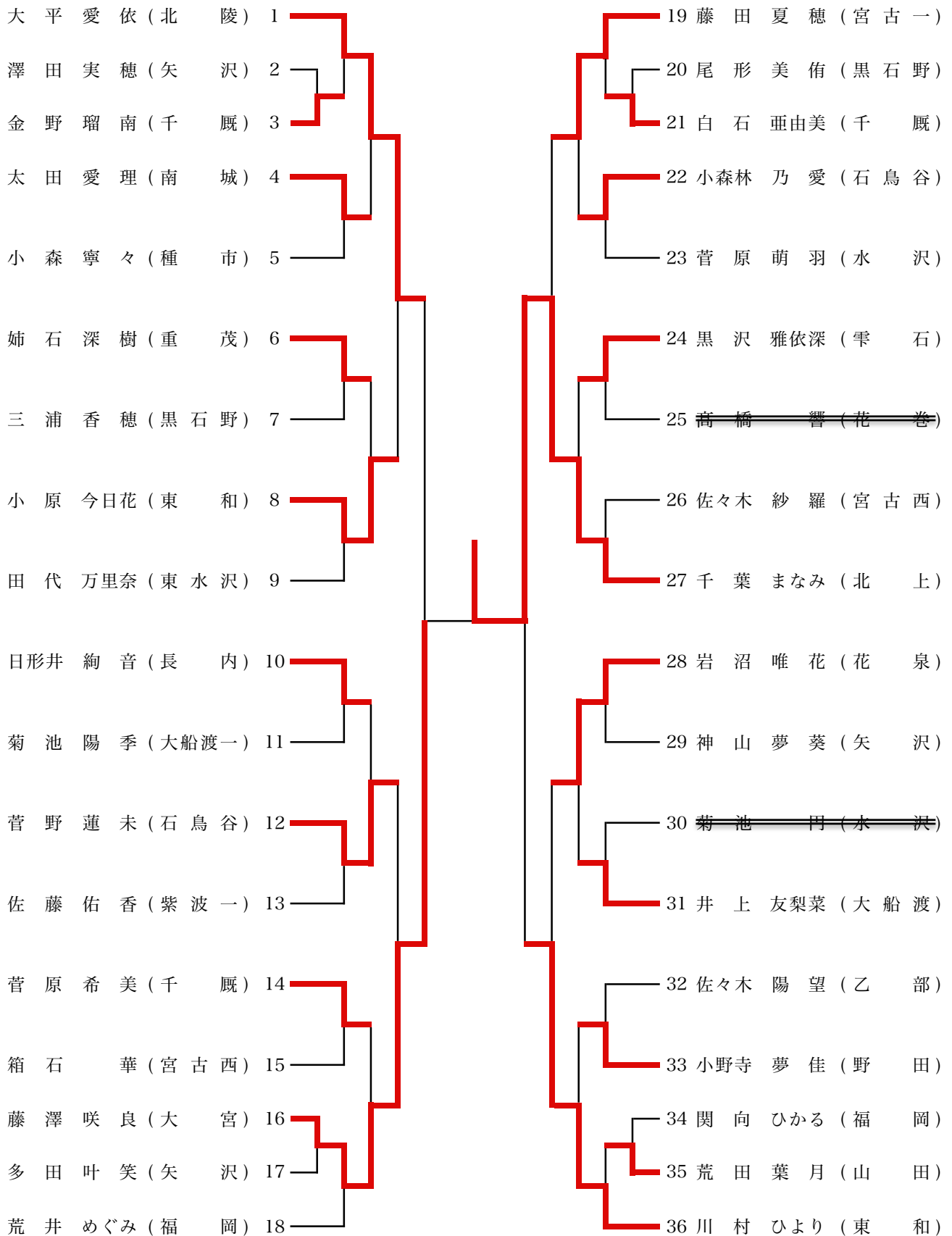

女子個人試合 57kg級

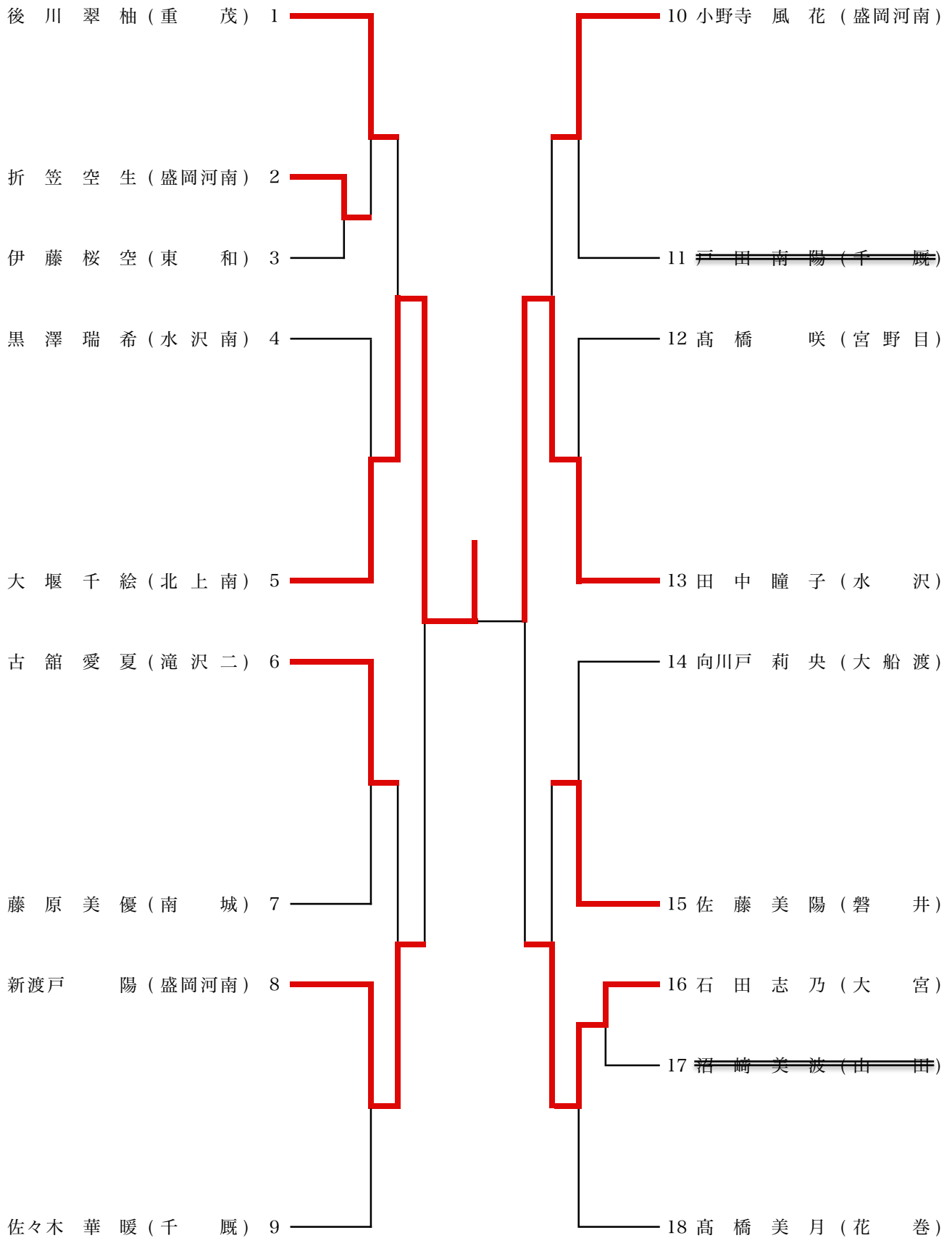

女子個人試合 63kg級

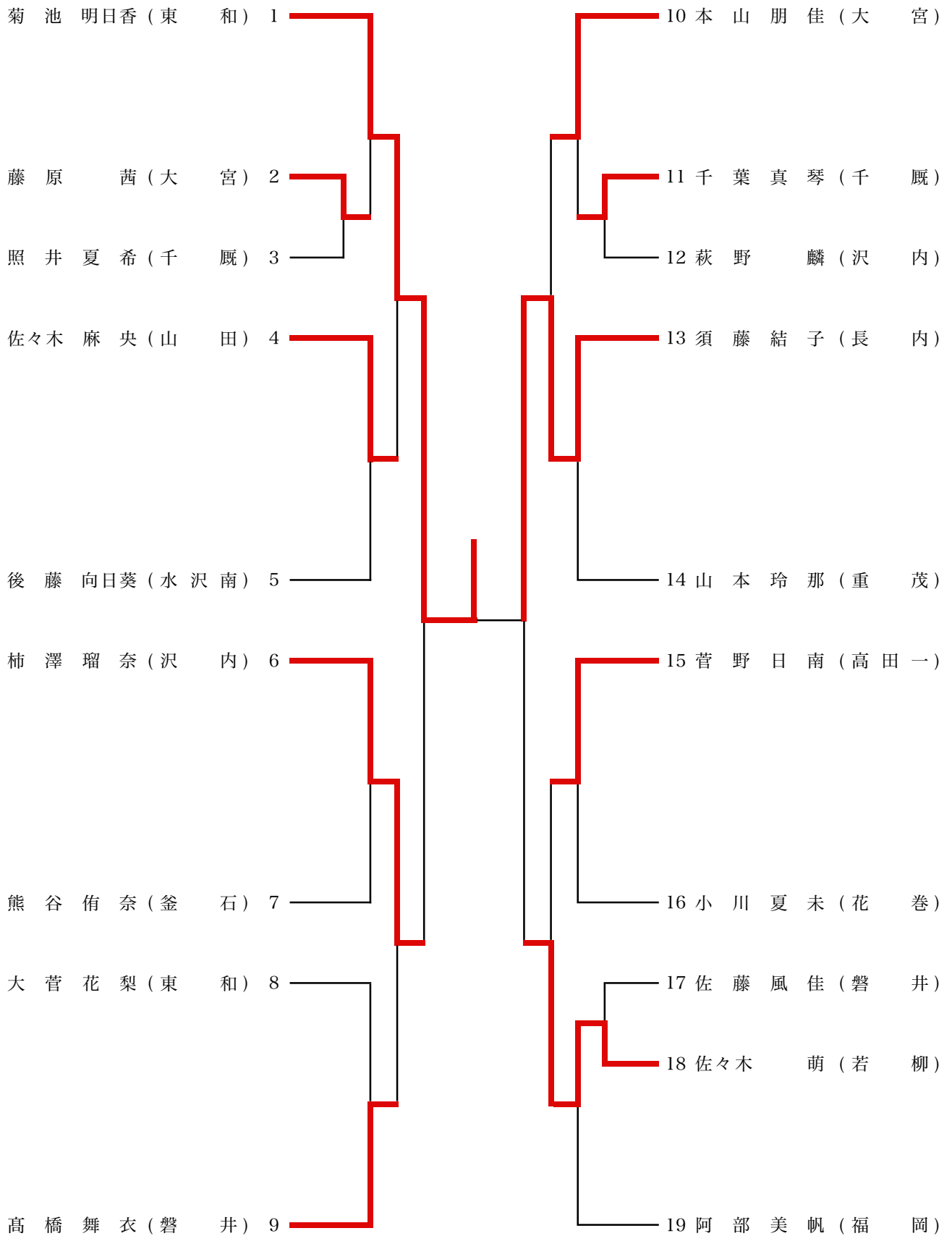

女子個人試合 70kg級

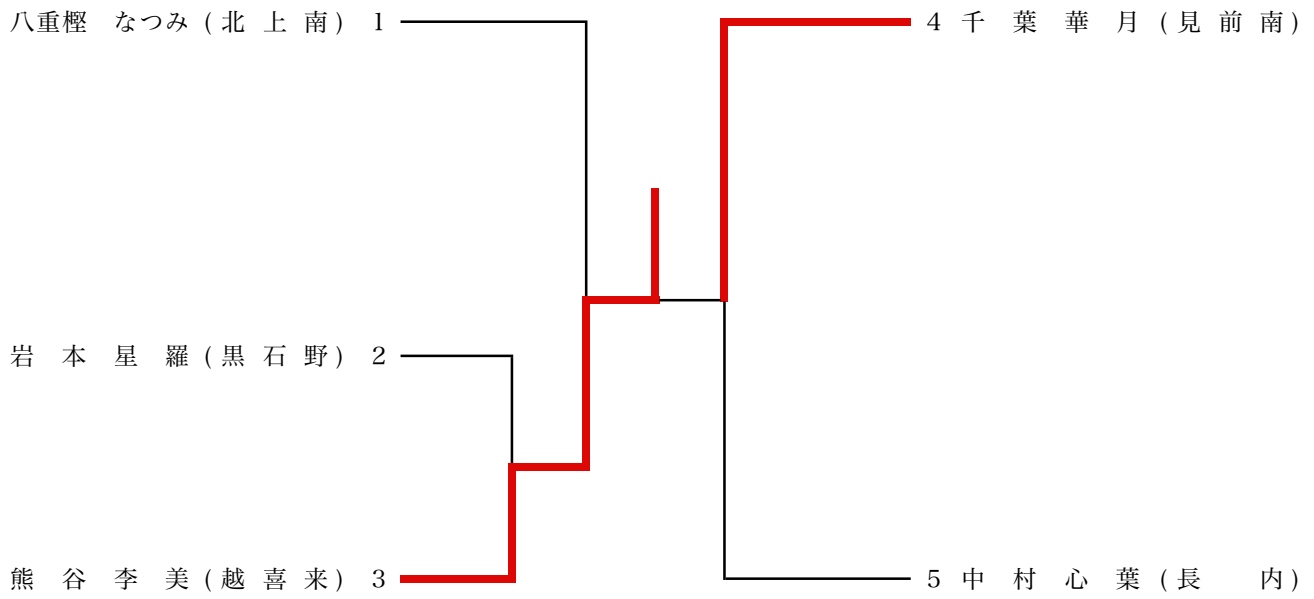

女子個人試合 70kg超級

