

平成26年度 第61回岩手県中学校総合体育大会 柔道競技 大会結果

期日：平成26年7月19日(土)～20日(日)

会場：岩手県営武道館

【男子団体】

順位	学校名
1位	花巻市立大迫中学校
2位	久慈市立久慈中学校
3位	一戸町立一戸中学校
3位	山田町立山田中学校

【女子団体】

順位	学校名
1位	久慈市立長内中学校
2位	山田町立山田中学校
3位	花巻市立大迫中学校
3位	盛岡市立大宮中学校

【男子個人】

階級	順位	氏名	学校名	学年
50kg級	1位	名取 幹生	宮古河南	3
	2位	沢里 頼	野田	1
	3位	佐藤 寛哉	大迫	2
	3位	小原 俊平	東和	2
55kg級	1位	畠山 立成	久慈	3
	2位	佐々木 龍杜	沢内	3
	3位	上田 愛登	千厩	3
	3位	小向 優都	侍浜	3
60kg級	1位	小黒澤 孝介	北松園	3
	2位	柏田 蓮	東和	2
	3位	長谷川 武蔵	江刺一	3
	3位	小原 完太	江釣子	3
66kg級	1位	岡澤 真太郎	久慈	3
	2位	福士 悠太	山田	3
	3位	佐藤 寛祥	大迫	3
	3位	佐藤 篤	城東	3
73kg級	1位	伊藤 拓歩	大迫	3
	2位	菅野 展弘	江刺一	3
	3位	大宮 秀太	長内	1
	3位	千葉 将太	巻堀	2
81kg級	1位	高橋 凌	金ヶ崎	3
	2位	伊藤 隆哉	大迫	2
	3位	最上 慎太郎	大宮	3
	3位	村上 康	高田一	2
90kg級	1位	赤屋敷 幸八	一戸	3
	2位	山下 秋野	福岡	2
	3位	大久保 航汰	種市	3
	3位	白栴 恵	大宮	3
90kg超級	1位	須藤 駿	雫石	1
	2位	庭 廣丞	種市	3
	3位	小中居 秀一	久慈	2
	3位	柿澤 悠輔	沢内	3

【女子個人】

階級	順位	氏名	学校名	学年
40kg級	1位	佐藤 瑠夏	江刺一	3
	2位	鈴木 莉乃	滝沢南	2
	3位	伊藤 鞠	宮古西	3
	3位	錦織 桃佳	大船渡	2
44kg級	1位	猿舘 伊吹	大宮	2
	2位	熊谷 薫那	大宮	2
	3位	平野 しずく	北上	2
	3位	伊藤 充礼	重茂	3
48kg級	1位	齋藤 明日香	北上南	3
	2位	遠山 恵生	長内	2
	3位	盛内 茉彩紀	大迫	1
	3位	佐々木 二規	大迫	3
52kg級	1位	木下 葵	山田	3
	2位	佐々木 優李	金ヶ崎	3
	3位	川戸 希夏	侍浜	3
	3位	石崎 あぐり	重茂	3
57kg級	1位	千葉 ひとみ	北上	2
	2位	落合 小春	大宮	2
	3位	川村 いろは	東和	2
	3位	佐々木 彩美	西根一	3
63kg級	1位	鈴木 胡桃	大迫	1
	2位	佐藤 千芽	大迫	3
	3位	乱場 千啓	長内	3
	3位	熊谷 みなみ	花巻	3
70kg級	1位	後藤 香澄	長内	3
	2位	甲斐谷 こころ	山田	3
	3位	畠山 唯	北上南	3
	3位	及川 奏子	江刺一	2
70kg超級	1位	芳賀 美月	金ヶ崎	3
	2位	高橋 唯乃	江釣子	2
	3位	関端 愛莉	種市	2
	3位	谷地 望	雫石	1

平成26年度 第61回岩手県中学校総合体育大会 柔道競技 団体試合結果

男子 準決勝

学校名	久慈市立久慈中学校	4	決まり技	1	山田町立山田中学校
先鋒	畠山立成	○	内股		堀合呼人
次鋒	岡澤真太郎	○	背負投		福士悠太
中堅	佐々木智弘		袈裟固	○	鈴木滉一朗
副将	吉田有杜	○	大外刈		湊健太郎
大将	小中居秀一	○	送足払		木下慶輔

学校名	一戸町立一戸中学校	2	決まり技	3	花巻市立大迫中学校
先鋒	木戸丈仁	○	背負投		佐藤寛哉
次鋒	東山匠	○	払腰		川村大悟
中堅	原誠		合技	○	佐藤寛祥
副将	赤屋敷幸八		有効優勢	○	伊藤拓歩
大将	一ノ澤翔真		合技	○	伊藤隆哉

男子 決勝

学校名	久慈市立久慈中学校	2	決まり技	3	花巻市立大迫中学校
先鋒	畠山立成	○	袖釣込腰		佐藤寛哉
次鋒	松本温人	○	内股		川村大悟
中堅	岡澤真太郎		有効優勢	○	佐藤寛祥
副将	佐々木智弘		払腰	○	伊藤拓歩
大将	吉田有杜		送襟絞	○	伊藤隆哉

女子 準決勝

学校名	久慈市立長内中学校	2	決まり技	1	花巻市立大迫中学校
先鋒	遠山恵生	○	有効優勢		佐々木二規
中堅	乱場千啓		技有優勢	○	鈴木胡桃
大将	後藤香澄	○	内股		佐藤千芽

学校名	盛岡市立大宮中学校	0	決まり技	1	山田町立山田中学校
先鋒	熊谷薫那		引分		中村なお
中堅	猿舘伊吹		送襟絞	○	木下葵
大将	落合小春		引分		甲斐谷こころ

女子 決勝

学校名	久慈市立長内中学校	2	決まり技	1	山田町立山田中学校
先鋒	遠山恵生	○	技有優勢		中村なお
中堅	乱場千啓		有効優勢	○	木下葵
大将	後藤香澄	○	上四方固		甲斐谷こころ

平成26年度 第61回岩手県中学校総合体育大会 柔道競技 個人試合結果

男子 50kg級

	選手名	学校名	勝敗	決まり技	勝敗	学校名	選手名
準決勝	名 取 幹 生	宮古河南	○	背負投		大迫	佐 藤 寛 哉
	沢 里 頼	野田	○	小外刈		東和	小 原 俊 平
決 勝	名 取 幹 生	宮古河南	○	背負投		野田	沢 里 頼

男子 55kg級

	選手名	学校名	勝敗	決まり技	勝敗	学校名	選手名
準決勝	畠 山 立 成	久慈	○	合技		千厩	上 田 愛 登
	佐々木 龍 杜	沢内	○	指導1		侍浜	小 向 優 都
決 勝	畠 山 立 成	久慈	○	背負投		沢内	佐々木 龍 杜

男子 60kg級

	選手名	学校名	勝敗	決まり技	勝敗	学校名	選手名
準決勝	小黒澤 孝 介	北松園	○	袈裟固		江刺一	長谷川 武 蔵
	小 原 完 太	江釣子		送襟締	○	東和	柏 田 蓮
決 勝	小黒澤 孝 介	北松園	○	横四方固		東和	柏 田 蓮

男子 66kg級

	選手名	学校名	勝敗	決まり技	勝敗	学校名	選手名
準決勝	岡 澤 真太郎	久慈	○	大外刈		大迫	佐 藤 寛 祥
	佐 藤 篤	城東		小内刈	○	山田	福 士 悠 太
決 勝	岡 澤 真太郎	久慈	○	後袈裟固		山田	福 士 悠 太

男子 73kg級

	選手名	学校名	勝敗	決まり技	勝敗	学校名	選手名
準決勝	伊 藤 拓 歩	大迫	○	横四方固		長内	大 宮 秀 太
	千 葉 将 太	巻堀		指導1	○	江刺一	菅 野 展 弘
決 勝	伊 藤 拓 歩	大迫	○	送足払		江刺一	菅 野 展 弘

男子 81kg級

	選手名	学校名	勝敗	決まり技	勝敗	学校名	選手名
準決勝	村 上 康	高田一		反則勝	○	大迫	伊 藤 隆 哉
	高 橋 凌	金ヶ崎	○	指導1		大宮	最 上 慎太郎
決 勝	伊 藤 隆 哉	大迫		指導1	○	金ヶ崎	高 橋 凌

男子 90kg級

	選手名	学校名	勝敗	決まり技	勝敗	学校名	選手名
準決勝	赤屋敷 幸 八	一戸	○	合技		種市	大久保 航 汰
	山 下 秋 野	福岡	○	払腰		大宮	白 花 恵
決 勝	赤屋敷 幸 八	一戸	○	内股		福岡	山 下 秋 野

男子 90kg超級

	選手名	学校名	勝敗	決まり技	勝敗	学校名	選手名
準決勝	庭 廣 丞	種市	○	縦四方固		沢内	柿 澤 悠 輔
	小中居 秀 一	久慈		合技	○	雫石	須 藤 駿
決 勝	庭 廣 丞	種市		有効優勢	○	雫石	須 藤 駿

平成26年度 第61回岩手県中学校総合体育大会 柔道競技 個人試合結果

女子 40kg級

	選手名	学校名	勝敗	決まり技	勝敗	学校名	選手名
準決勝	錦 織 桃 佳	大 船 渡		合技	○	滝 沢 南	鈴 木 莉 乃
	佐 藤 瑠 夏	江 刺 一	○	内股		宮 古 西	伊 藤 鞠
決 勝	鈴 木 莉 乃	滝 沢 南		大外刈	○	江 刺 一	佐 藤 瑠 夏

女子 44kg級

	選手名	学校名	勝敗	決まり技	勝敗	学校名	選手名
準決勝	猿 舘 伊 吹	大 宮	○	袈裟固		北 上	平 野 しずく
	伊 藤 充 礼	重 茂		指導1	○	大 宮	熊 谷 薫 那
決 勝	猿 舘 伊 吹	大 宮	○	技有優勢		大 宮	熊 谷 薫 那

女子 48kg級

	選手名	学校名	勝敗	決まり技	勝敗	学校名	選手名
準決勝	齋 藤 明日香	北 上 南	○	有効優勢		大 迫	盛 内 菜彩紀
	佐々木 二 規	大 迫		背負投	○	長 内	遠 山 恵 生
決 勝	齋 藤 明日香	北 上 南	○	合技		長 内	遠 山 恵 生

女子 52kg級

	選手名	学校名	勝敗	決まり技	勝敗	学校名	選手名
準決勝	木 下 葵	山 田	○	合技		侍 浜	川 戸 希 夏
	石 崎 あぐり	重 茂		合技	○	金ヶ崎	佐々木 優 李
決 勝	木 下 葵	山 田	○	指導1		金ヶ崎	佐々木 優 李

女子 57kg級

	選手名	学校名	勝敗	決まり技	勝敗	学校名	選手名
準決勝	落 合 小 春	大 宮	○	袈裟固		西 根 一	佐々木 彩 美
	千 葉 ひとみ	北 上	○	指導1		東 和	川 村 いろは
決 勝	落 合 小 春	大 宮		送襟絞	○	北 上	千 葉 ひとみ

女子 63kg級

	選手名	学校名	勝敗	決まり技	勝敗	学校名	選手名
準決勝	佐 藤 千 芽	大 迫	○	内股		花 巻	熊 谷 みなみ
	乱 場 千 啓	長 内		小外刈	○	大 迫	鈴 木 胡 桃
決 勝	佐 藤 千 芽	大 迫		有効優勢	○	大 迫	鈴 木 胡 桃

女子 70kg級

	選手名	学校名	勝敗	決まり技	勝敗	学校名	選手名
準決勝	後 藤 香 澄	長 内	○	送足払		北 上 南	畠 山 唯
	甲斐谷 ころこ	山 田	○	上四方固		江 刺 一	及 川 奏 子
決 勝	後 藤 香 澄	長 内	○	指導3		山 田	甲斐谷 ころこ

男子 70kg超級

	選手名	学校名	勝敗	決まり技	勝敗	学校名	選手名
準決勝	高 橋 唯 乃	江 釣 子	○	指導2		栗 石	谷 地 望
	芳 賀 美 月	金ヶ崎	○	袈裟固		種 市	関 端 愛 莉
決 勝	高 橋 唯 乃	江 釣 子		崩袈裟固	○	金ヶ崎	芳 賀 美 月

競技組み合わせ

男子団体試合

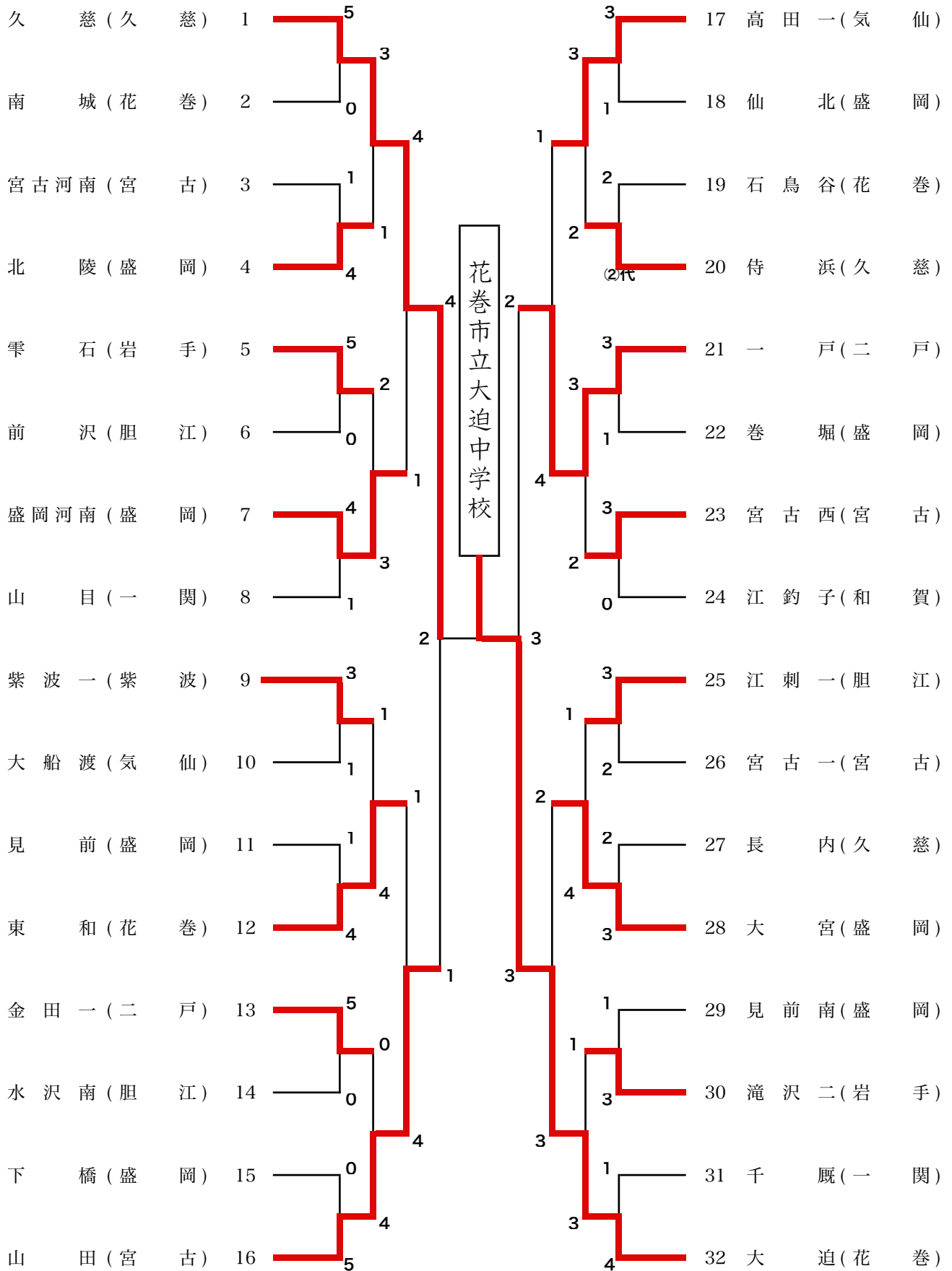

女子団体試合

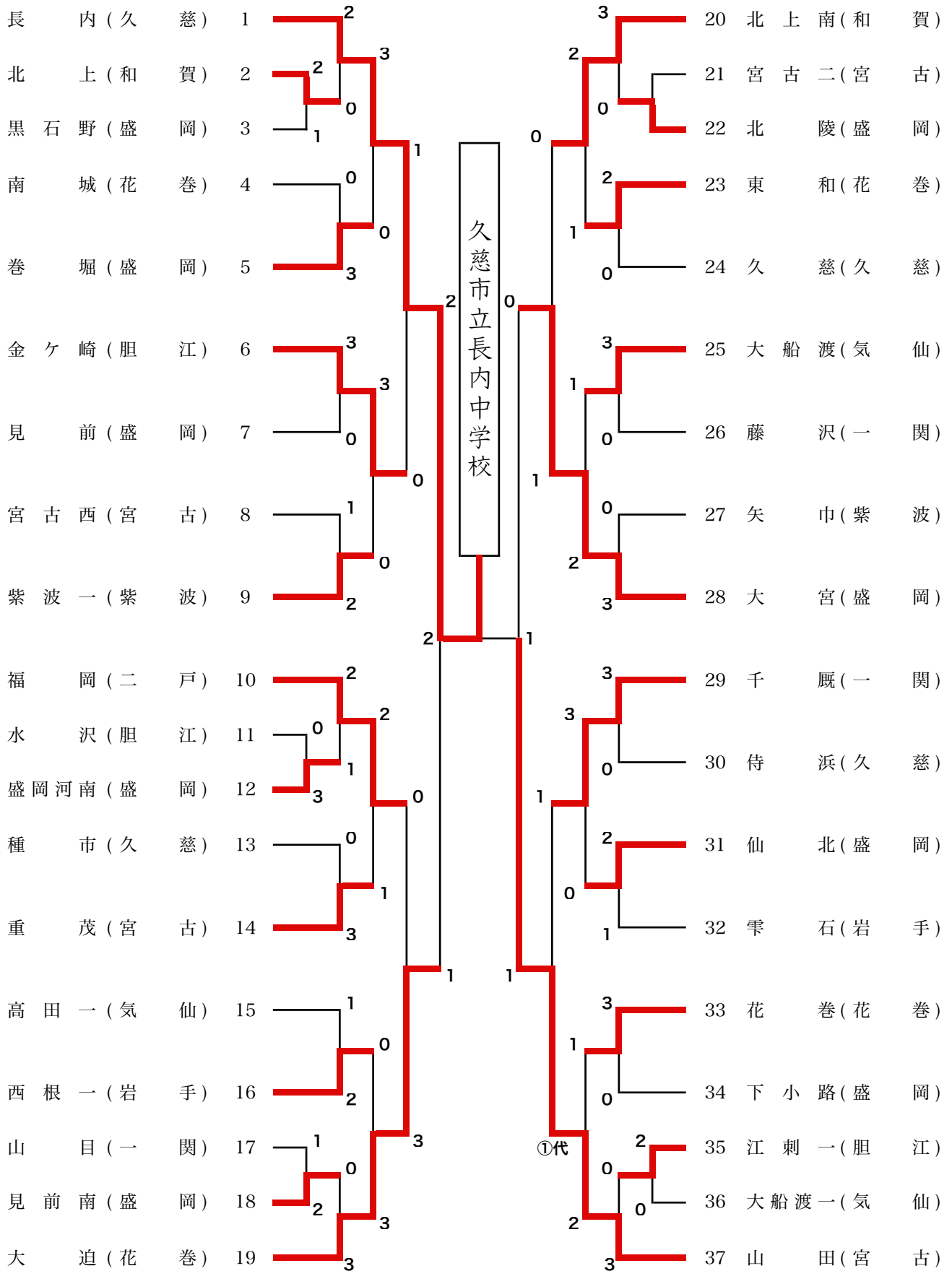

男子個人試合 50kg級

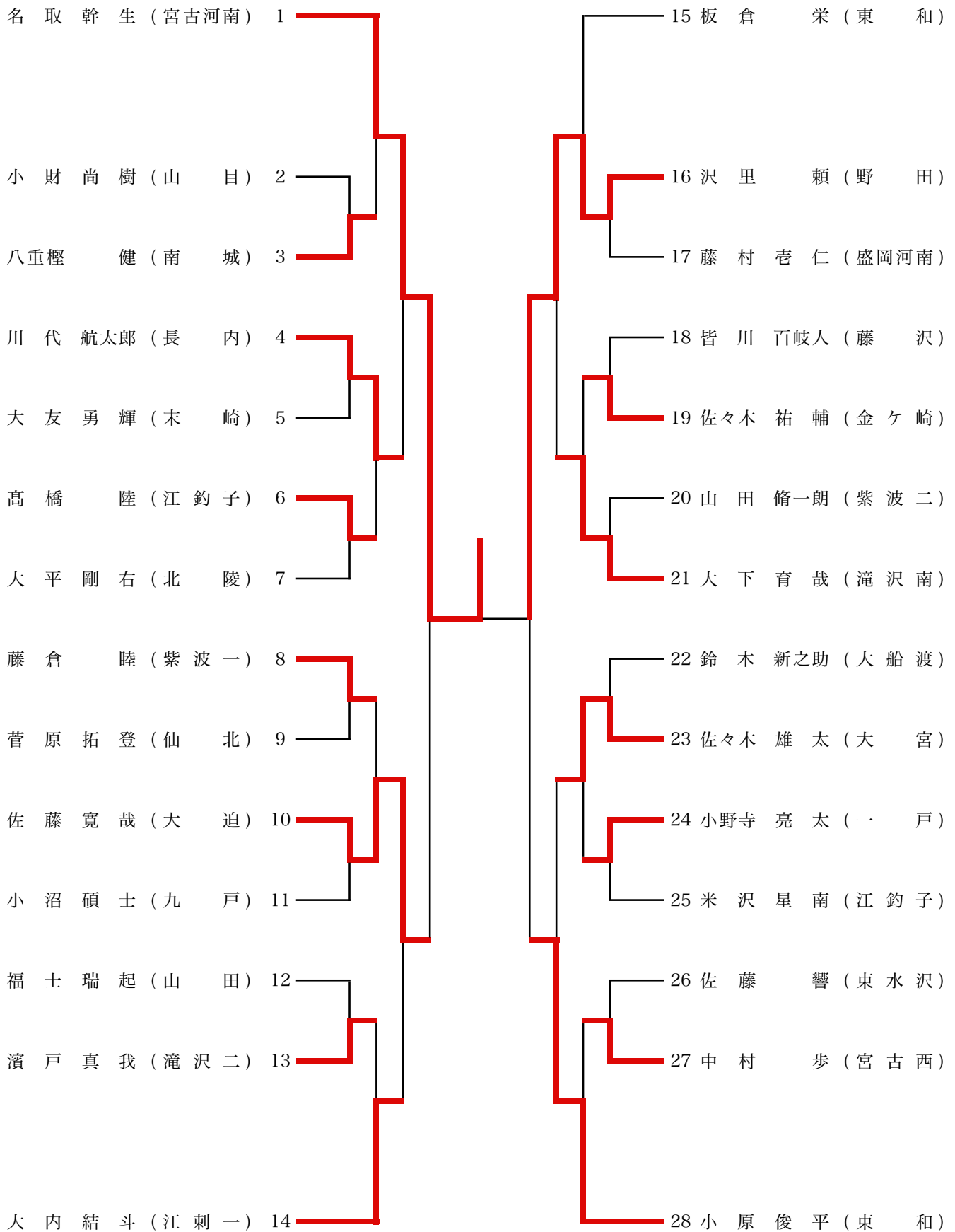

男子個人試合 55kg級

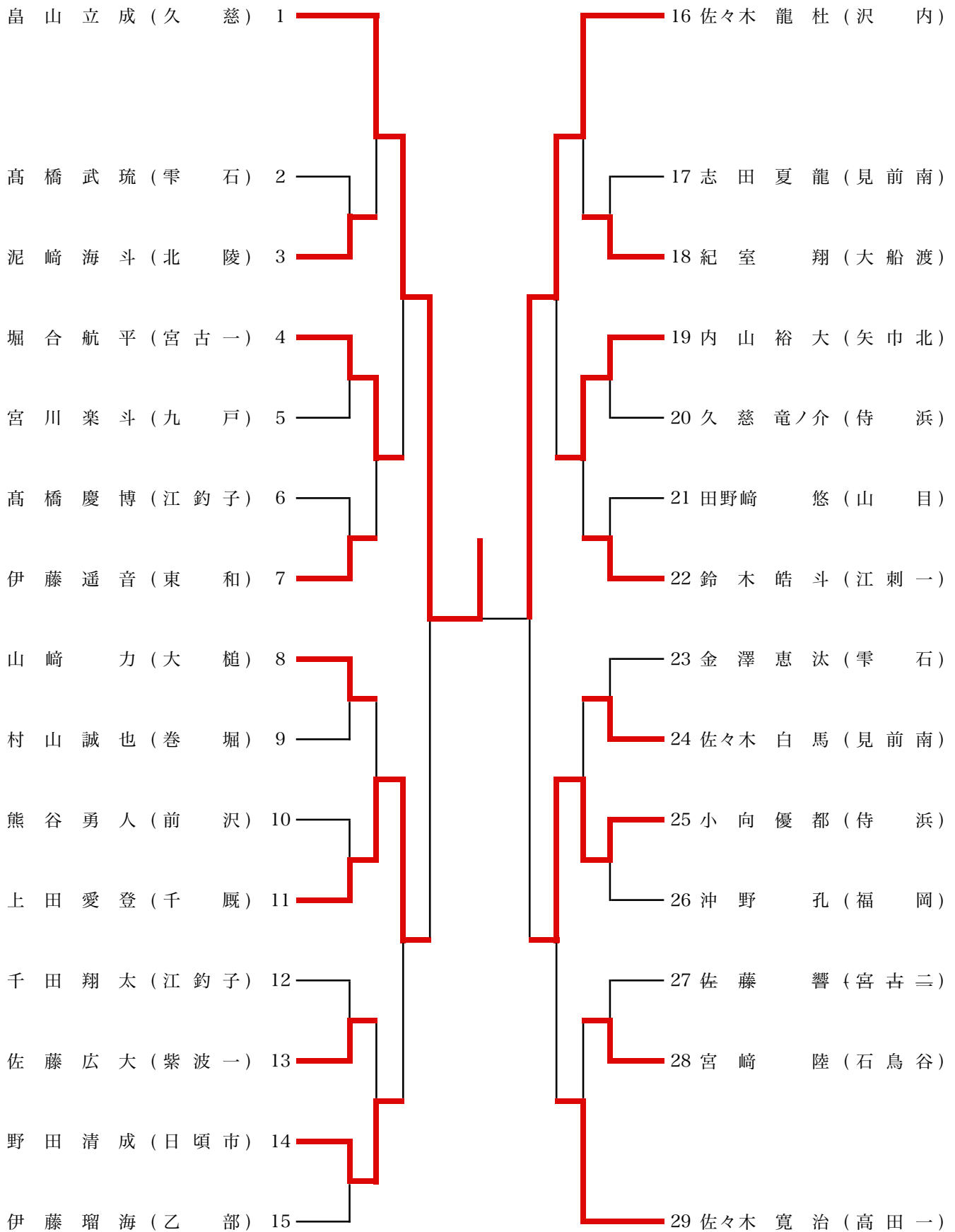

男子個人試合 60kg級

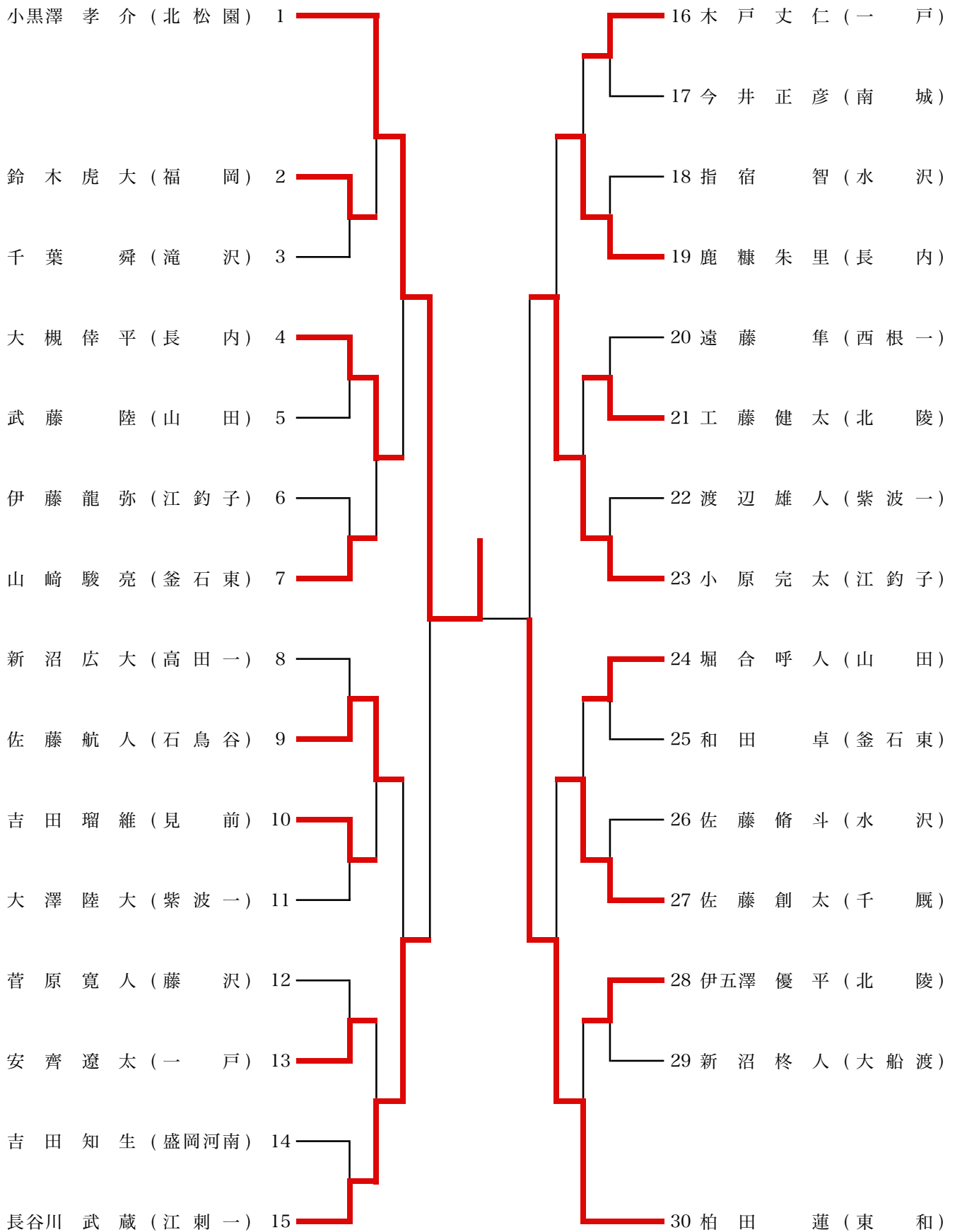

男子個人試合 66kg級

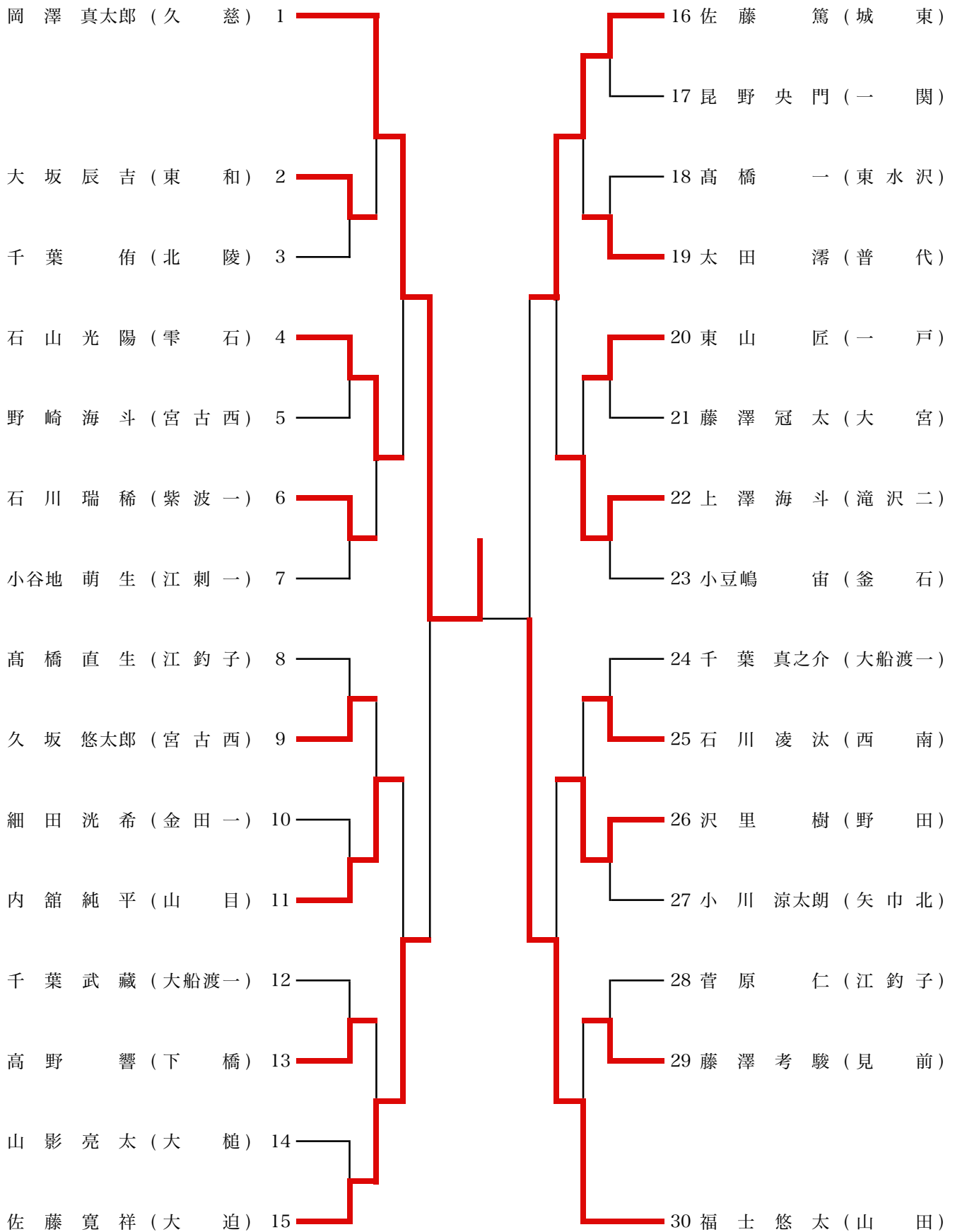

男子個人試合 73kg級

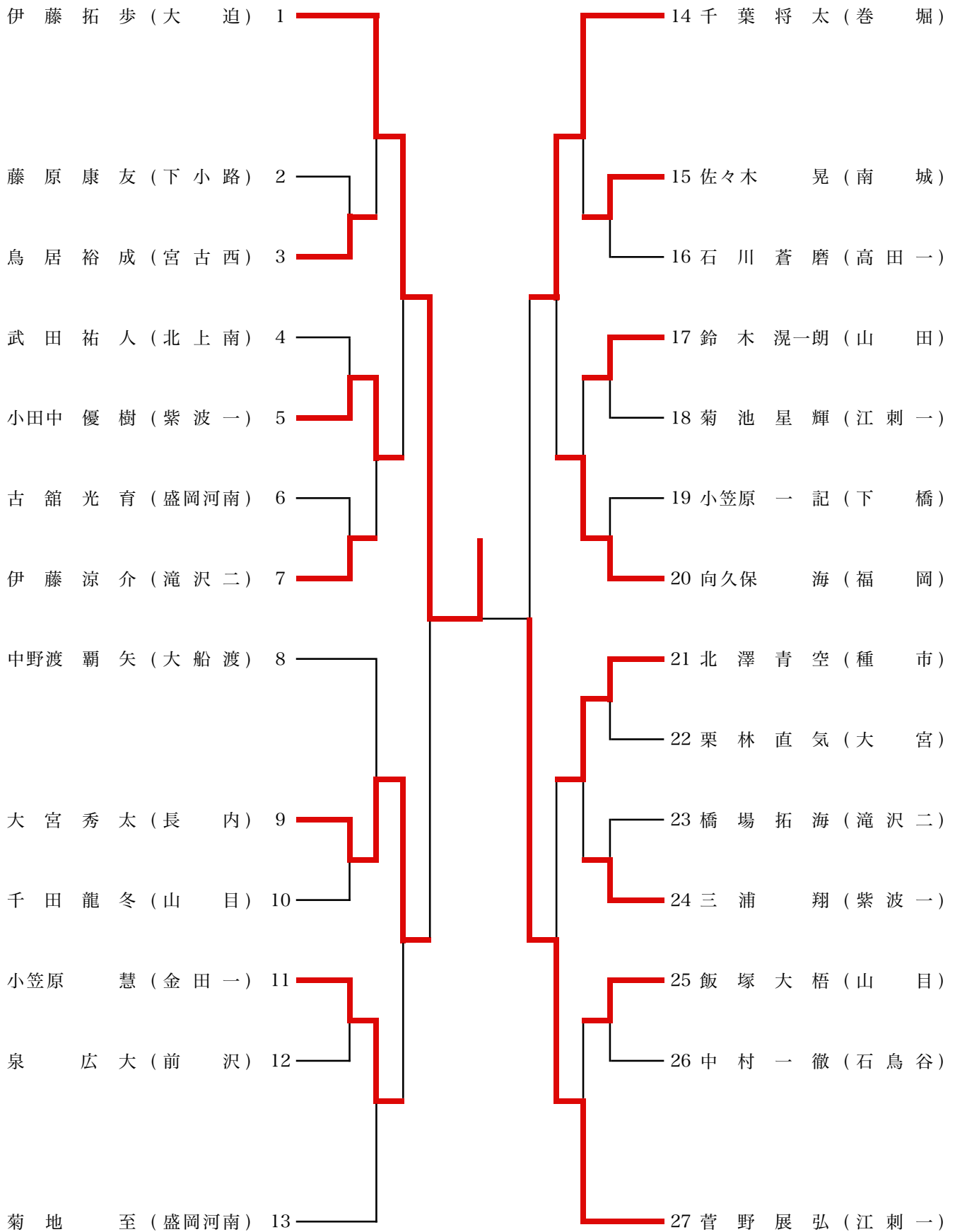

男子個人試合 81kg級

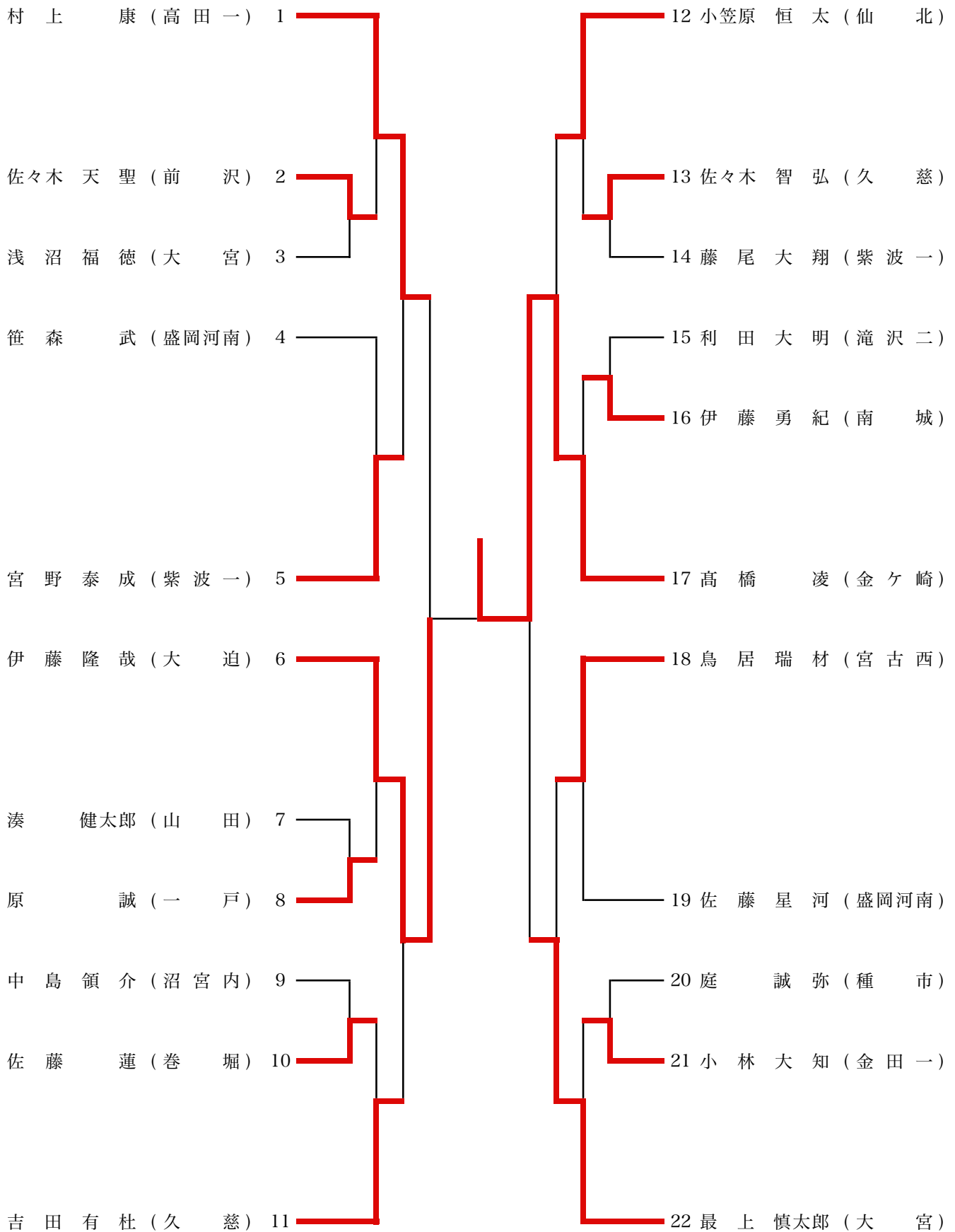

男子個人試合 90kg級

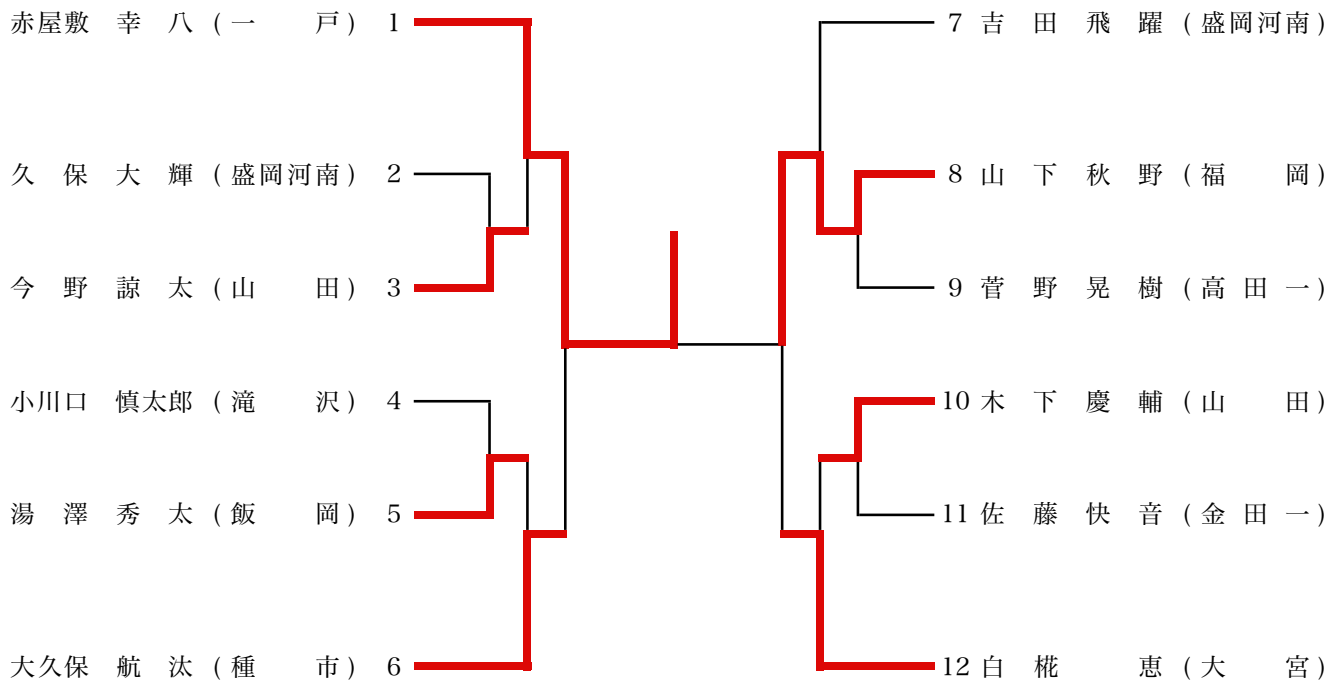

男子個人試合 90kg超級

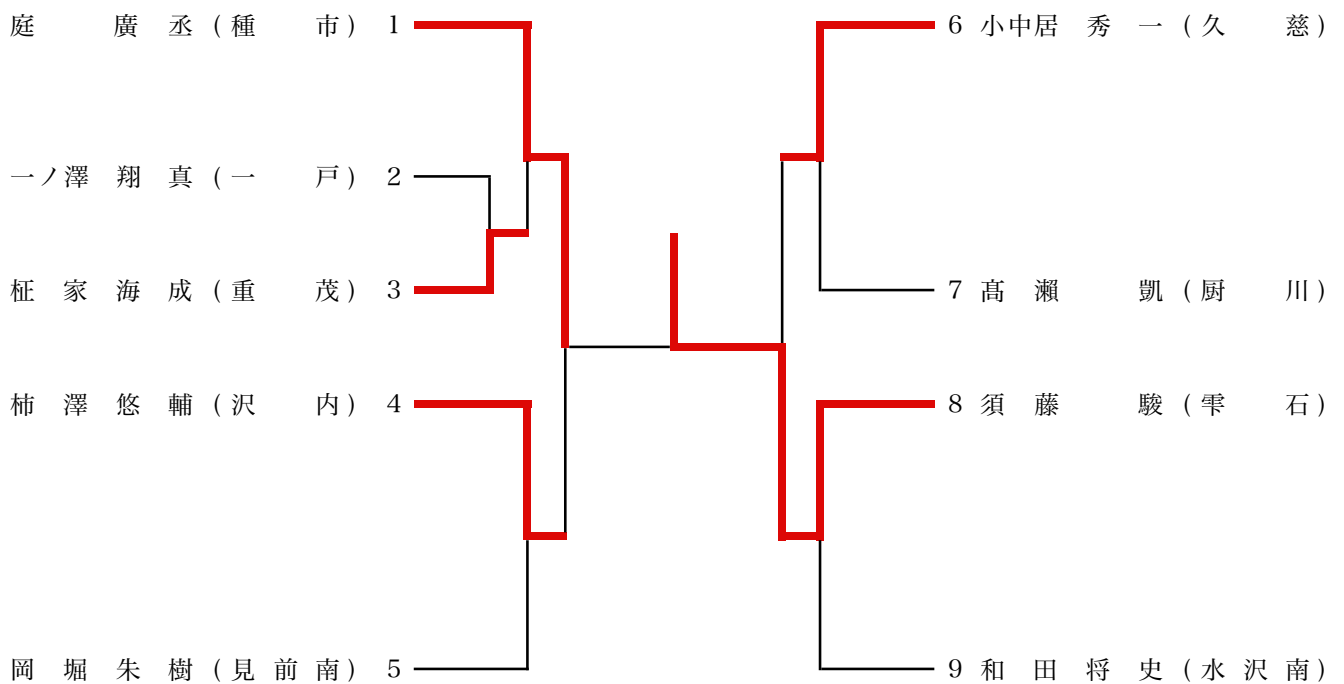

女子個人試合 40kg級

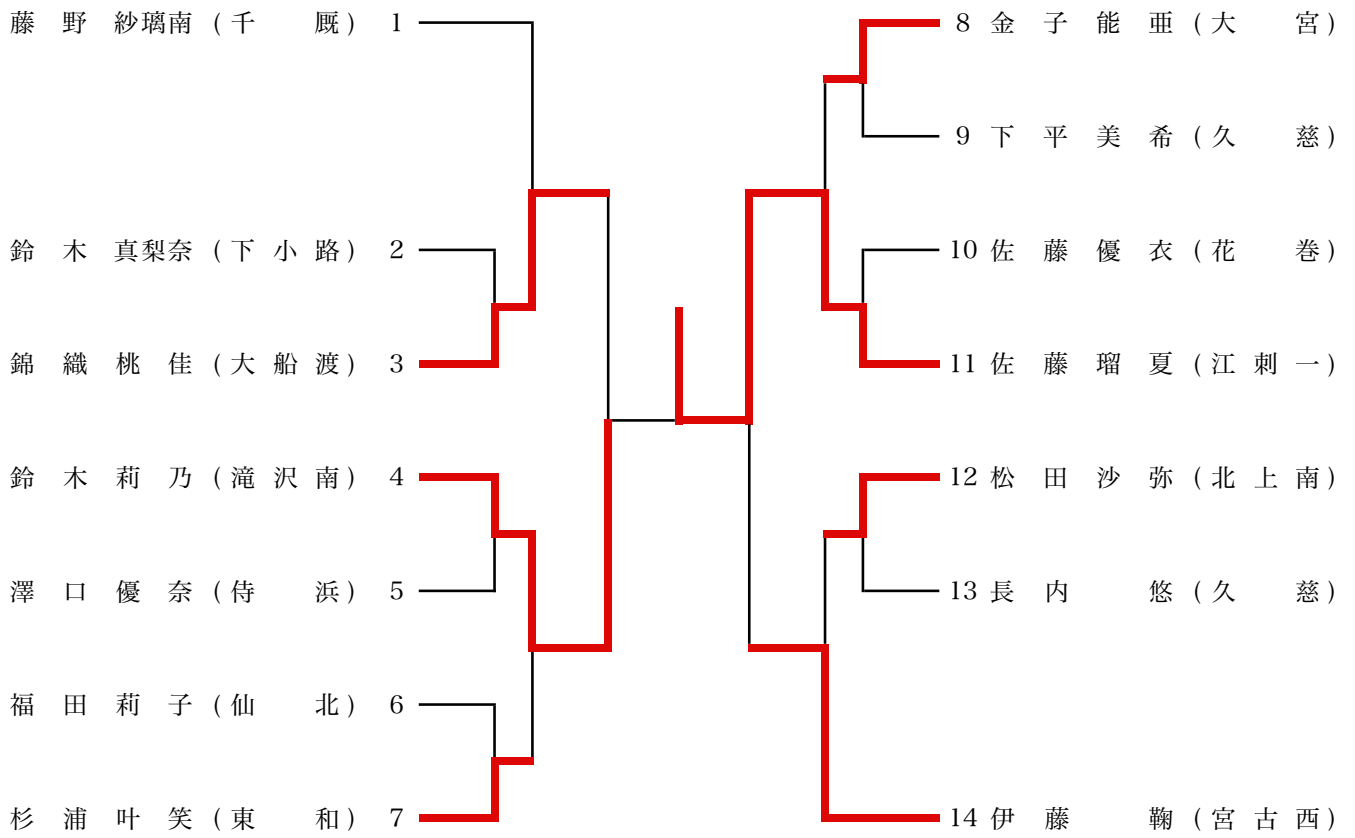

女子個人試合 44kg級

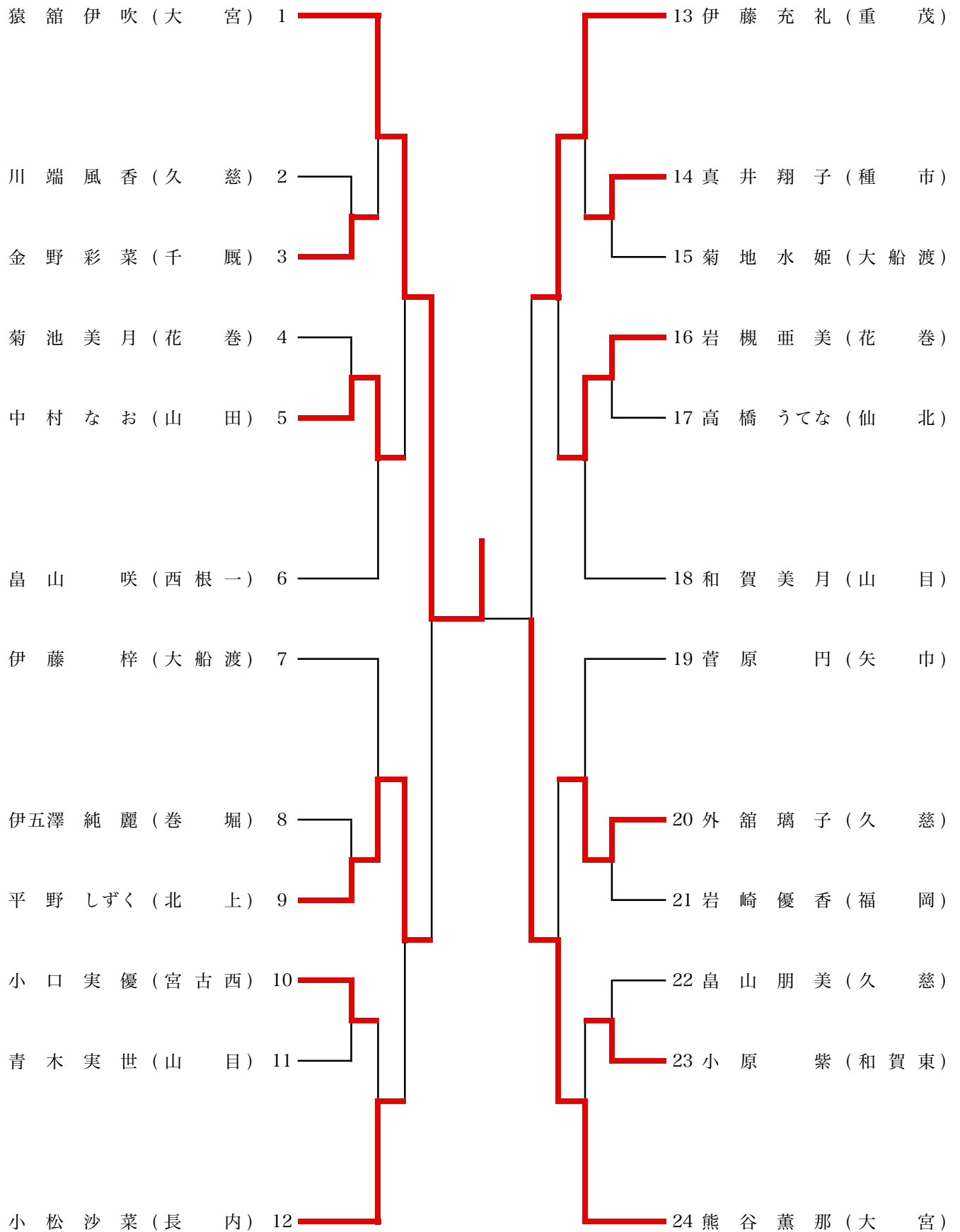

女子個人試合 48kg級

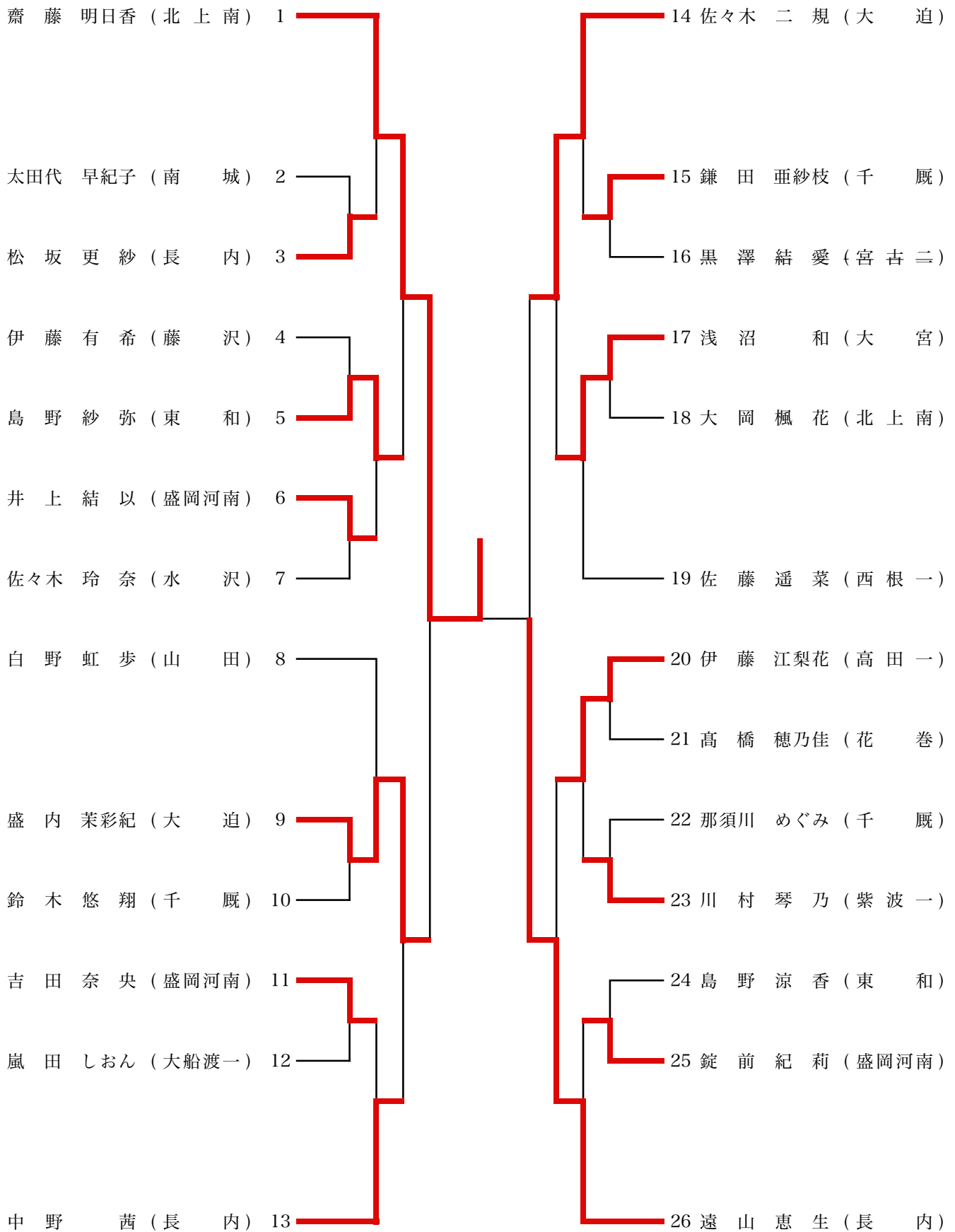

女子個人試合 52kg級

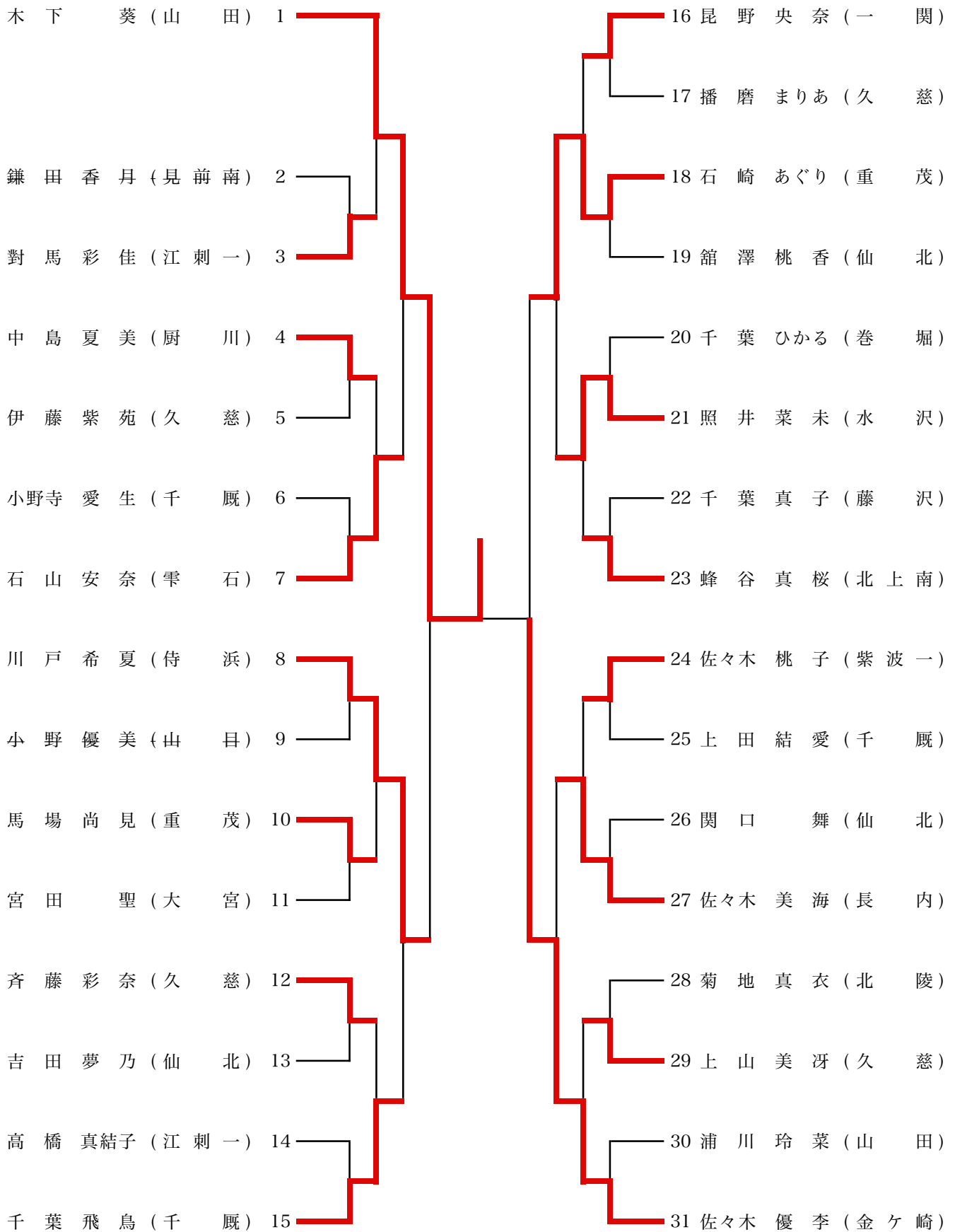

女子個人試合 57kg級

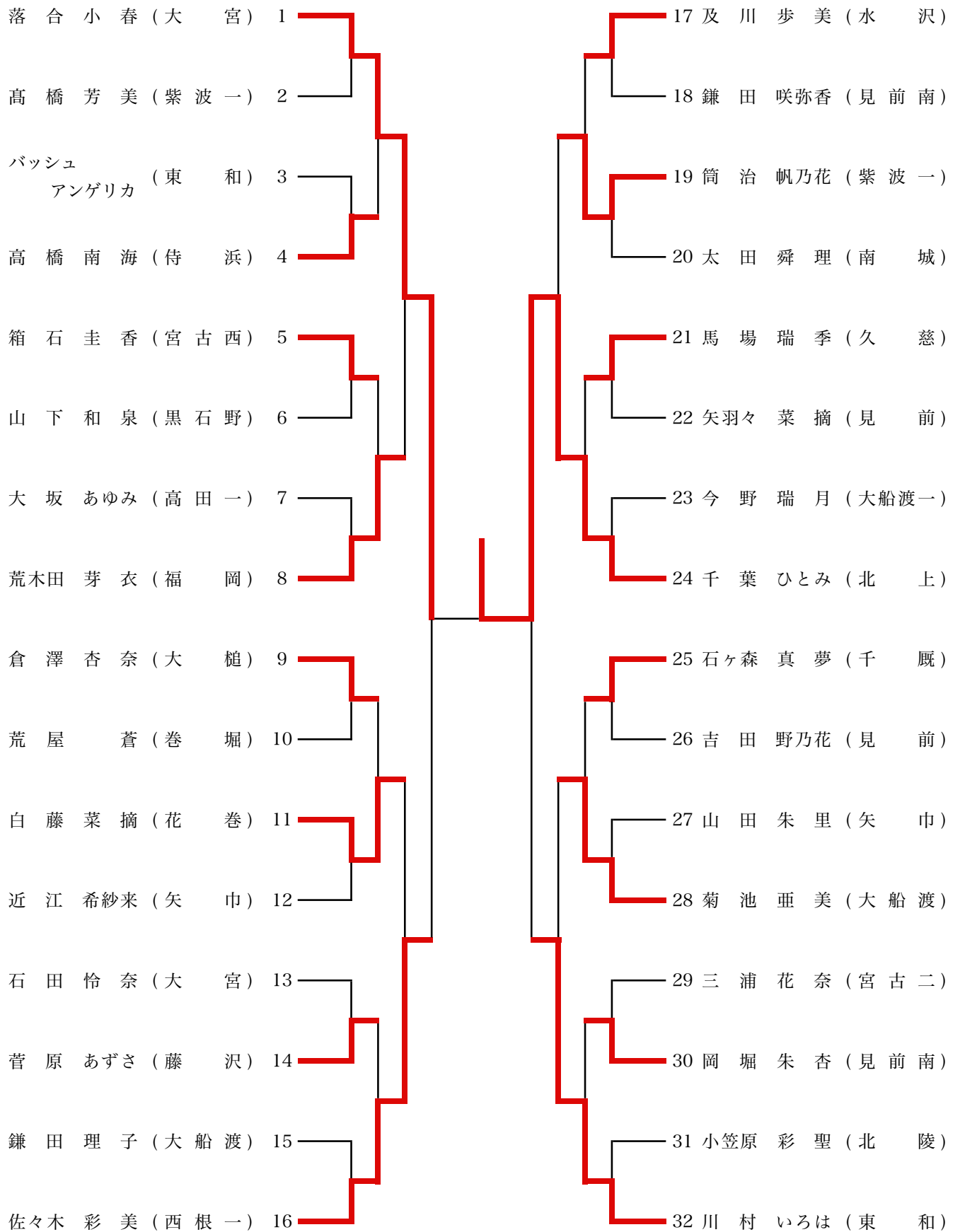

女子個人試合 63kg級

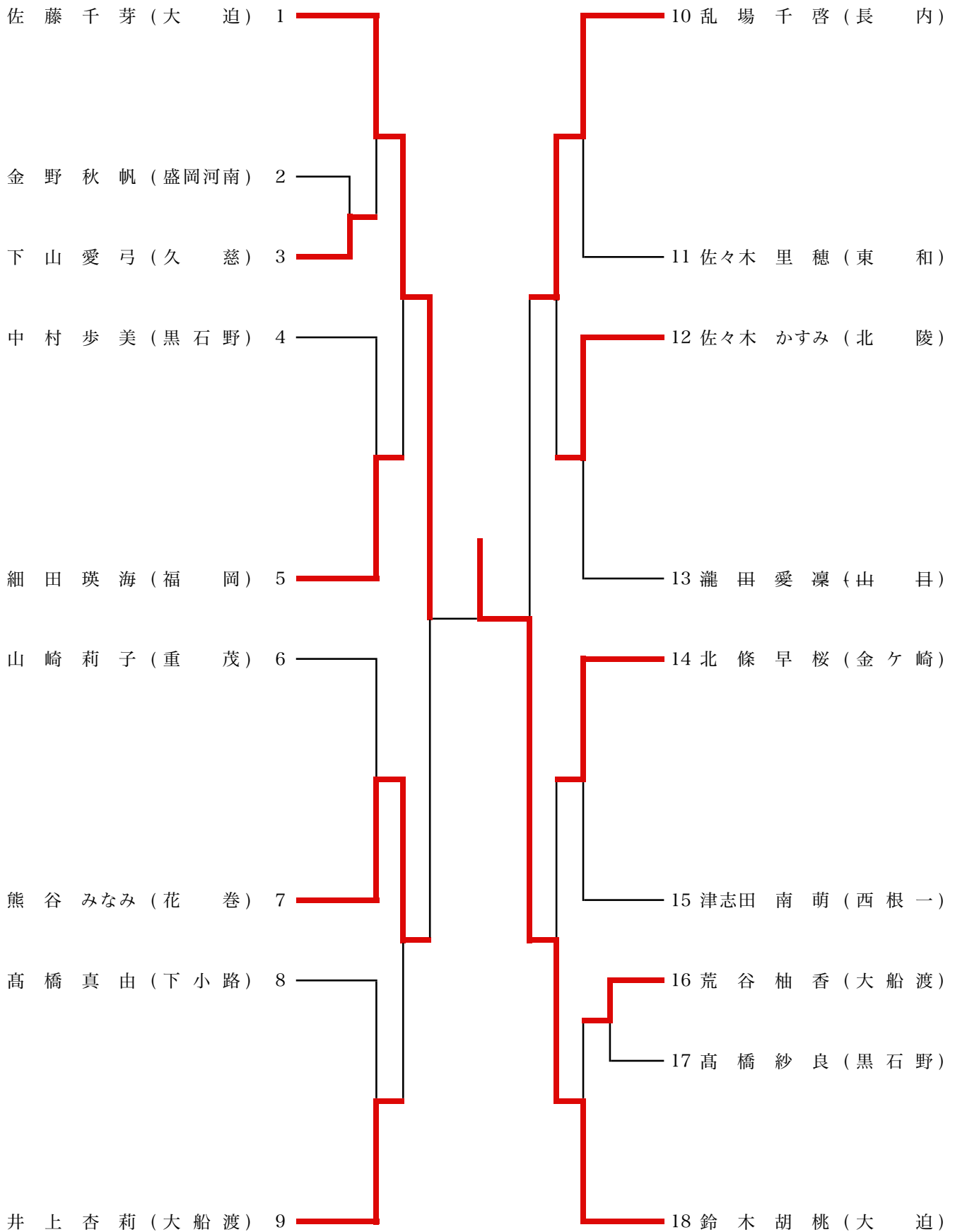

女子個人試合 70kg級

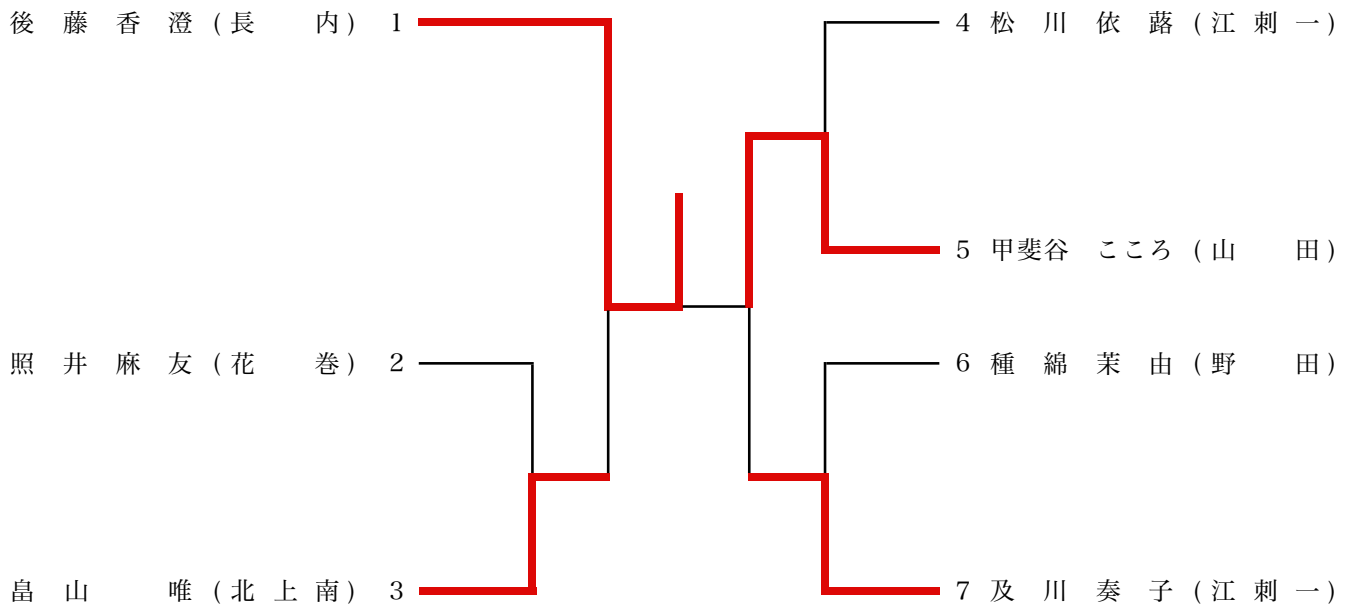

女子個人試合 70kg超級

