

団 体 試 合 選 手 名 簿

男子団体試合

学校名	1 野田中学校		久 慈			
監督	佐藤勝彦					
コーチ	岩山勝行					
位置	氏名	学年	体重	備考		
大将	種綿一人	2	74			
大副将	川崎聖人	2	66			
中堅	廣崎修輔	3	63			
次鋒	廣谷地瑛太郎	3	60			
先鋒	岩山恭平		55			
補欠	小野翔也	2	42			
補欠	中野経清	1	55			

学校名	2					
監督						
コーチ						
位置	氏名	学年	体重	備考		
大将						
大副将						
中堅						
次鋒						
先鋒						
補欠						
補欠						

学校名	3 九戸中学校		二 戸			
監督	小野 努					
コーチ	池田卓司					
位置	氏名	学年	体重	備考		
大将	古館 涉	3	81			
大副将	欠端 幸太郎	3	73			
中堅	山本 祐太	3	58			
次鋒	道下 捷	3	55			
先鋒	安達 優介	3	50			
補欠	安ヶ平 広大	1	66			
補欠	石川 元就	2	66			

学校名	4					
監督						
コーチ						
位置	氏名	学年	体重	備考		
大将						
大副将						
中堅						
次鋒						
先鋒						
補欠						
補欠						

学校名	5 東和中学校		花 巻			
監督	佐藤 努					
コーチ	島野 敏夫					
位置	氏名	学年	体重	備考		
大将	菊池 敏樹	2	76			
大副将	菅原 一貴	2	70			
中堅	小原 寿希也	2	64			
次鋒	佐々木 悠介	2	58			
先鋒	菊池 翔	3	49			
補欠	佐藤 瑞樹	1	67			
補欠	鎌田 清	1	71			

学校名	6					
監督						
コーチ						
位置	氏名	学年	体重	備考		
大将						
大副将						
中堅						
次鋒						
先鋒						
補欠						
補欠						

学校名	7 城西中学校		盛 岡			
監督	山崎 奈保子					
コーチ						
位置	氏名	学年	体重	備考		
大将	武蔵 智弥	3	66			
大副将	遠藤 元希	3	61			
中堅	柴田 和明	3	60			
次鋒	柴寺 岡直哉	3	59			
先鋒	三島木 崇平	3	50			
補欠						
補欠						

学校名	8					
監督						
コーチ						
位置	氏名	学年	体重	備考		
大将						
大副将						
中堅						
次鋒						
先鋒						
補欠						
補欠						

学校名	9 紫波第一中学校		紫 波		
監督	佐々木 得 洋				
コーチ	佐 藤 大				
位 置	氏 名	学年	体重	備考	
大 将	佐々木 泉 澄	3	74		
大 副	将 田 村 海 門	3	67		
中 堅	中 膳 亀 杜 利	3	66		
次 鋒	次 本 山 劍 也	2	57		
先 鋒	先 本 大 澤 大 和	1	51		
補 欠	補 欠 本 波 龍 海	1	44		

学校名	10				
監督					
コーチ					
位 置	氏 名	学年	体重	備考	
大 将					
大 副					
中 堅					
次 鋒					
先 鋒					
補 欠					

学校名	11 滝沢中学校		岩 手		
監督	猿 舘 眞 弥				
コーチ					
位 置	氏 名	学年	体重	備考	
大 将	佐 藤 翔 弥	3	82		
大 副	将 高 橋 步 弥	3	72		
中 堅	中 水 沼 優 斗	1	63		
次 鋒	次 永 井 龍 樹	2	58		
先 鋒	先 三 浦 和 平	2	43		
補 欠	補 欠 山 井 裕 也	2	50		
補 欠	今 野 隼 也	2	57		

学校名	12				
監督					
コーチ					
位 置	氏 名	学年	体重	備考	
大 将					
大 副					
中 堅					
次 鋒					
先 鋒					
補 欠					

学校名	13 下小路中学校		盛 岡		
監督	佐 藤 淳 一				
コーチ	内 藤 慎				
位 置	氏 名	学年	体重	備考	
大 将	佐々木 孝 秋	3	85		
大 副	将 畑 村 大 輔	3	78		
中 堅	中 糸 坂 甚 彦	3	78		
次 鋒	次 佐々木 悠 秀	3	72		
先 鋒	先 及 川 将 秀	2	55		
補 欠	補 欠 角 掛 駿 丞	3	73		
補 欠	佐 藤 丞	3	48		

学校名	14				
監督					
コーチ					
位 置	氏 名	学年	体重	備考	
大 将					
大 副					
中 堅					
次 鋒					
先 鋒					
補 欠					

学校名	15 北上中学校		和 賀		
監督	大 坂 健 夫				
コーチ					
位 置	氏 名	学年	体重	備考	
大 将					
大 副					
中 堅					
次 鋒					
先 鋒					
補 欠					

学校名	16				
監督					
コーチ					
位 置	氏 名	学年	体重	備考	
大 将					
大 副					
中 堅					
次 鋒					
先 鋒					
補 欠					

学校名	17				
監督					
コーチ					
位置	氏名	学年	体重	備考	
大将					
副将					
中堅					
次鋒					
先鋒					
補欠					

学校名	18				
監督					
コーチ					
位置	氏名	学年	体重	備考	
大将					
副将					
中堅					
次鋒					
先鋒					
補欠					

学校名	19				
監督					
コーチ					
位置	氏名	学年	体重	備考	
大将					
副将					
中堅					
次鋒					
先鋒					
補欠					

学校名	20				
監督					
コーチ					
位置	氏名	学年	体重	備考	
大将					
副将					
中堅					
次鋒					
先鋒					
補欠					

学校名	21				
監督					
コーチ					
位置	氏名	学年	体重	備考	
大将					
副将					
中堅					
次鋒					
先鋒					
補欠					

学校名	22				
監督					
コーチ					
位置	氏名	学年	体重	備考	
大将					
副将					
中堅					
次鋒					
先鋒					
補欠					

学校名	23				
監督					
コーチ					
位置	氏名	学年	体重	備考	
大将					
副将					
中堅					
次鋒					
先鋒					
補欠					

学校名	24				
監督					
コーチ					
位置	氏名	学年	体重	備考	
大将					
副将					
中堅					
次鋒					
先鋒					
補欠					

学校名	25				
監督					
コーチ					
位置	氏名	学年	体重	備考	
大将					
副将					
中堅					
次鋒					
先鋒					
補欠					
補欠					

学校名	26				
監督					
コーチ					
位置	氏名	学年	体重	備考	
大将					
副将					
中堅					
次鋒					
先鋒					
補欠					
補欠					

学校名	27				
監督					
コーチ					
位置	氏名	学年	体重	備考	
大将					
副将					
中堅					
次鋒					
先鋒					
補欠					
補欠					

学校名	28				
監督					
コーチ					
位置	氏名	学年	体重	備考	
大将					
副将					
中堅					
次鋒					
先鋒					
補欠					
補欠					

学校名	29				
監督					
コーチ					
位置	氏名	学年	体重	備考	
大将					
副将					
中堅					
次鋒					
先鋒					
補欠					
補欠					

学校名	30				
監督					
コーチ					
位置	氏名	学年	体重	備考	
大将					
副将					
中堅					
次鋒					
先鋒					
補欠					
補欠					

学校名	31				
監督					
コーチ					
位置	氏名	学年	体重	備考	
大将					
副将					
中堅					
次鋒					
先鋒					
補欠					
補欠					

学校名	32				
監督					
コーチ					
位置	氏名	学年	体重	備考	
大将					
副将					
中堅					
次鋒					
先鋒					
補欠					
補欠					

女子団体試合

学校名	1 長内中学校		久 慈		
監督	小 原 俊				
コーチ	小 向 隆 市				
位置	氏 名	学年	体重	備考	
大 将	橋 場 瑠璃子	2	67		
中 堅	藤 原 静 枝	2	60		
先 鋒	杉 原 亜 湖	3	48		
補 欠	進 藤 美 紀	3	48		
補 欠	米 澤 真 弓	3	54		

学校名	2				
監督					
コーチ					
位置	氏 名	学年	体重	備考	
大 将					
中 堅					
先 鋒					
補 欠					
補 欠					

学校名	3 見前中学校		盛 岡		
監督	菅 原 みどり				
コーチ					
位置	氏 名	学年	体重	備考	
大 将	藤 原 光 里	3	63		
中 堅	菊 地 智彩登	3	57		
先 鋒	小笠原 美 緒	3	52		
補 欠	小笠原 果 音	2	48		
補 欠					

学校名	4				
監督					
コーチ					
位置	氏 名	学年	体重	備考	
大 将					
中 堅					
先 鋒					
補 欠					
補 欠					

学校名	5 重茂中学校		宮 古		
監督	白 野 興				
コーチ	高 坂 勇 一				
位置	氏 名	学年	体重	備考	
大 将	中 村 初 美	3	63		
中 堅	山 本 彩 香	2	58		
先 鋒	伊 藤 愛 帆	2	48		
補 欠	伊 藤 楓	2	48		
補 欠	吉 川 育 海	2	50		

学校名	6				
監督					
コーチ					
位置	氏 名	学年	体重	備考	
大 将					
中 堅					
先 鋒					
補 欠					
補 欠					

学校名	7 前沢中学校		胆 江		
監督	堀 籠 紀 文				
コーチ	佐々木 功				
位置	氏 名	学年	体重	備考	
大 将	小野寺 朔	3	63		
中 堅	小野寺 美 里	3	58		
先 鋒	志 和 奈穂美	3	55		
補 欠	佐 藤 ゆきな	2	51		
補 欠	小野寺 みなみ	3	45		

学校名	8				
監督					
コーチ					
位置	氏 名	学年	体重	備考	
大 将					
中 堅					
先 鋒					
補 欠					
補 欠					

学校名	9 紫波第一中学校		紫 波		
監督	佐々木 得 洋				
コーチ	佐 藤 大				
位置	氏 名	学年	体重	備考	
大 将	丹 内 柚 伽	3	56		
中 堅	前 川 ゆうか	2	44		
先 鋒	門 間 麻 実	1	39		
補 欠	佐々木 香 澄	1	60		

学校名	10				
監督					
コーチ					
位置	氏 名	学年	体重	備考	
大 将					
中 堅					
先 鋒					
補 欠					

学校名	11 大船渡第一中学校		気 仙		
監督	田 高 慎太郎				
コーチ	今 野 誠				
位置	氏 名	学年	体重	備考	
大 将	佐々木 奈 緒	2	57		
中 堅	今 野 絵 夢	2	44		
先 鋒	工 藤 佳 奈	2	44		
補 欠	平 田 紗 菜	2	42		
補 欠	高 橋 樹 奈	3	52		

学校名	12				
監督					
コーチ					
位置	氏 名	学年	体重	備考	
大 将					
中 堅					
先 鋒					
補 欠					

学校名	13 大宮中学校		盛 岡		
監督	上 家 純				
コーチ	工 藤 靖 夫				
位置	氏 名	学年	体重	備考	
大 将	佐々木 響 子	2	104		
中 堅	杉 本 明日香	1	46		
先 鋒					
補 欠					

学校名	14				
監督					
コーチ					
位置	氏 名	学年	体重	備考	
大 将					
中 堅					
先 鋒					
補 欠					

学校名	15 上田中学校		盛 岡		
監督	吉 田 保				
コーチ					
位置	氏 名	学年	体重	備考	
大 将					
中 堅					
先 鋒					
補 欠					

学校名	16				
監督					
コーチ					
位置	氏 名	学年	体重	備考	
大 将					
中 堅					
先 鋒					
補 欠					

学校名	17				
監督					
コーチ					
位置	氏名	学年	体重	備考	
大将					
中堅					
先鋒					
補欠					
補欠					

学校名	18				
監督					
コーチ					
位置	氏名	学年	体重	備考	
大将					
中堅					
先鋒					
補欠					
補欠					

学校名	19				
監督					
コーチ					
位置	氏名	学年	体重	備考	
大将					
中堅					
先鋒					
補欠					
補欠					

学校名	20				
監督					
コーチ					
位置	氏名	学年	体重	備考	
大将					
中堅					
先鋒					
補欠					
補欠					

学校名	21				
監督					
コーチ					
位置	氏名	学年	体重	備考	
大将					
中堅					
先鋒					
補欠					
補欠					

学校名	22				
監督					
コーチ					
位置	氏名	学年	体重	備考	
大将					
中堅					
先鋒					
補欠					
補欠					

学校名	23				
監督					
コーチ					
位置	氏名	学年	体重	備考	
大将					
中堅					
先鋒					
補欠					
補欠					

学校名	24				
監督					
コーチ					
位置	氏名	学年	体重	備考	
大将					
中堅					
先鋒					
補欠					
補欠					

学校名	25				
監督					
コーチ					
位置	氏名	学年	体重	備考	
大将					
中堅					
先鋒					
補欠					
補欠					

学校名	26				
監督					
コーチ					
位置	氏名	学年	体重	備考	
大将					
中堅					
先鋒					
補欠					
補欠					

学校名	27				
監督					
コーチ					
位置	氏名	学年	体重	備考	
大将					
中堅					
先鋒					
補欠					
補欠					

学校名	28				
監督					
コーチ					
位置	氏名	学年	体重	備考	
大将					
中堅					
先鋒					
補欠					
補欠					

学校名	29				
監督					
コーチ					
位置	氏名	学年	体重	備考	
大将					
中堅					
先鋒					
補欠					
補欠					

学校名	30				
監督					
コーチ					
位置	氏名	学年	体重	備考	
大将					
中堅					
先鋒					
補欠					
補欠					

学校名	31				
監督					
コーチ					
位置	氏名	学年	体重	備考	
大将					
中堅					
先鋒					
補欠					
補欠					

学校名	32				
監督					
コーチ					
位置	氏名	学年	体重	備考	
大将					
中堅					
先鋒					
補欠					
補欠					

学校名	33				
監督					
コーチ					
位置	氏名	学年	体重	備考	
大将					
中堅					
先鋒					
補欠					

学校名	34				
監督					
コーチ					
位置	氏名	学年	体重	備考	
大将					
中堅					
先鋒					
補欠					

学校名	35				
監督					
コーチ					
位置	氏名	学年	体重	備考	
大将					
中堅					
先鋒					
補欠					

学校名	36				
監督					
コーチ					
位置	氏名	学年	体重	備考	
大将					
中堅					
先鋒					
補欠					

学校名	37				
監督					
コーチ					
位置	氏名	学年	体重	備考	
大将					
中堅					
先鋒					
補欠					

学校名	38				
監督					
コーチ					
位置	氏名	学年	体重	備考	
大将					
中堅					
先鋒					
補欠					

競技組み合わせ

男子団体試合

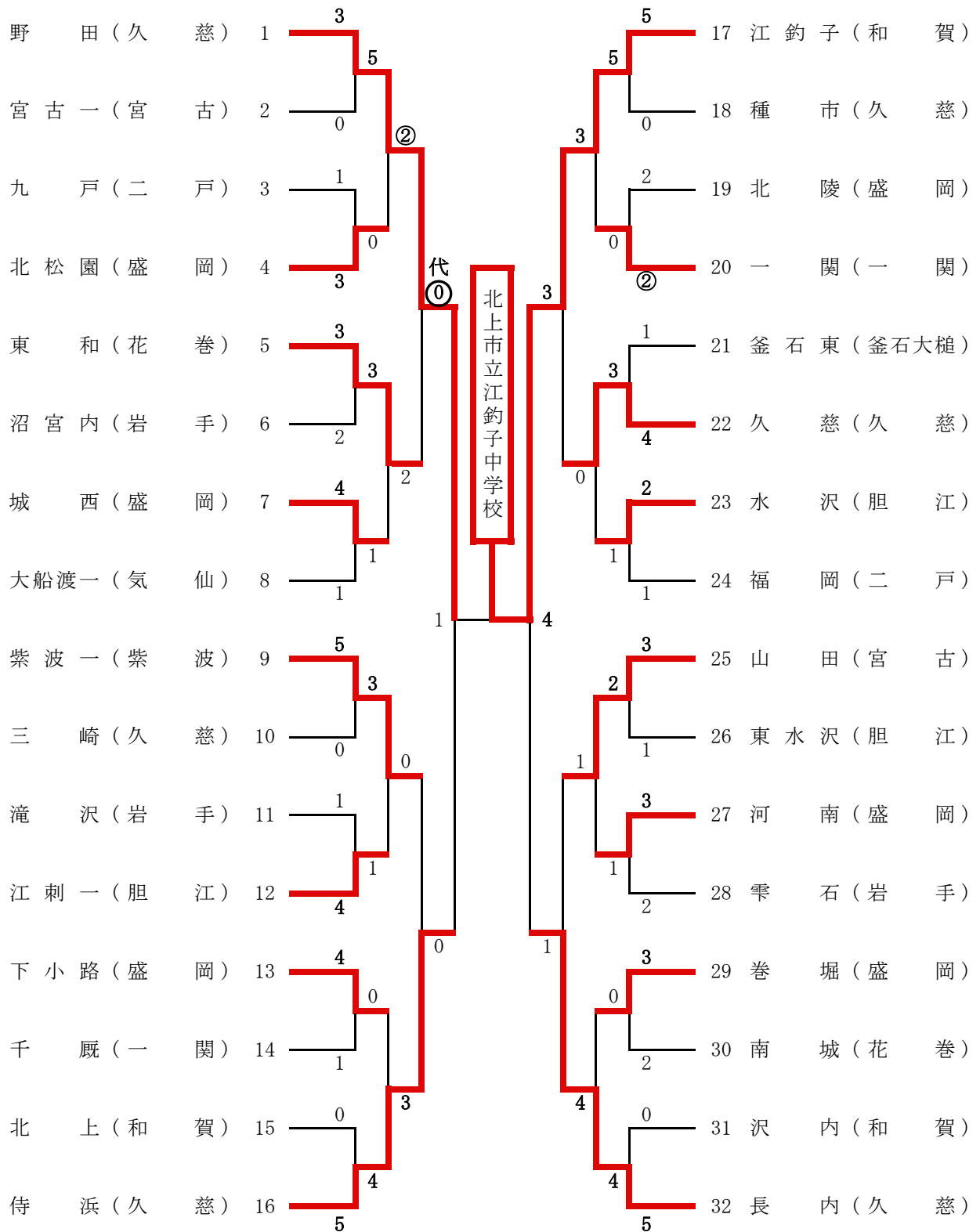

男子個人試合 50kg級

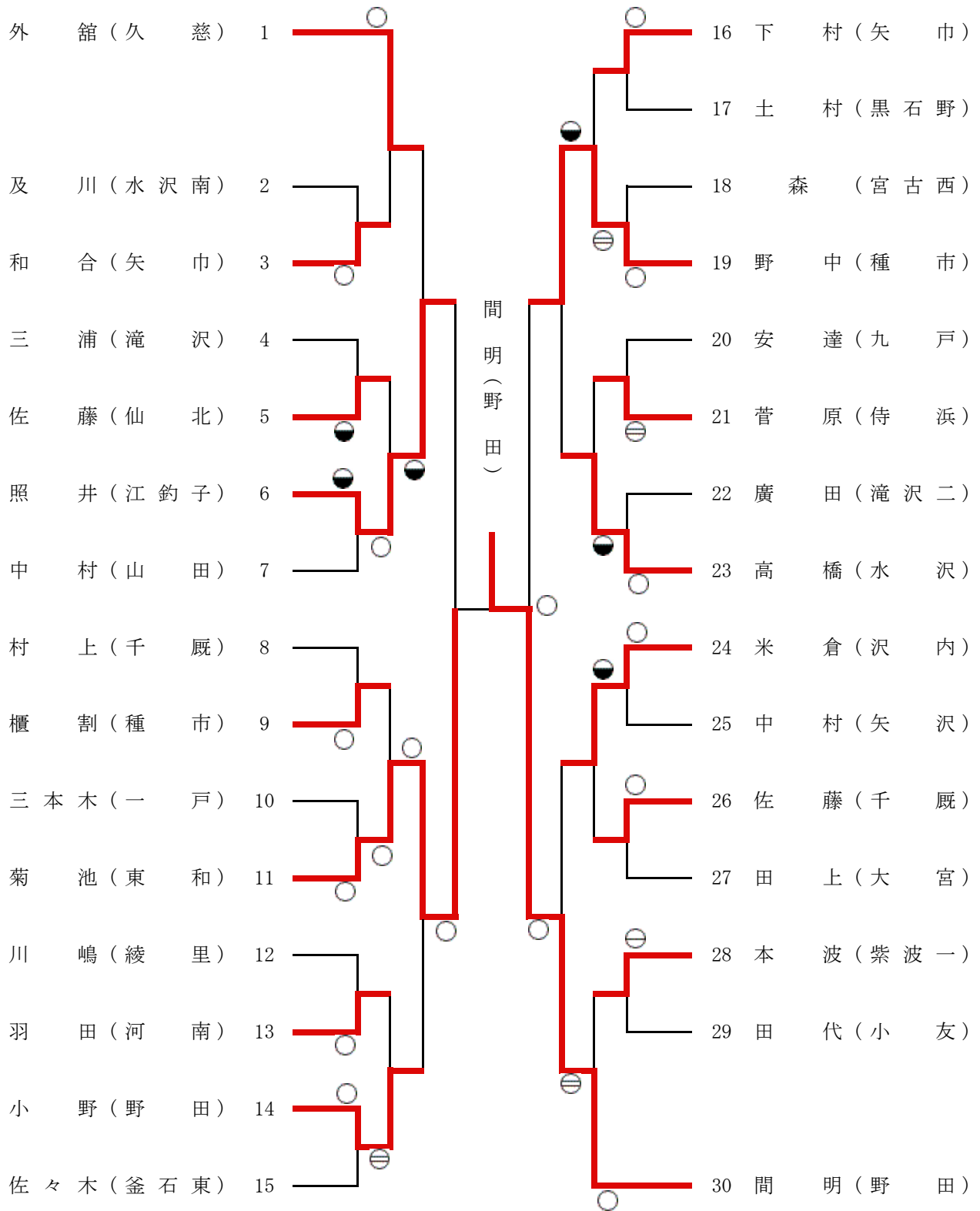

男子個人試合 55kg級

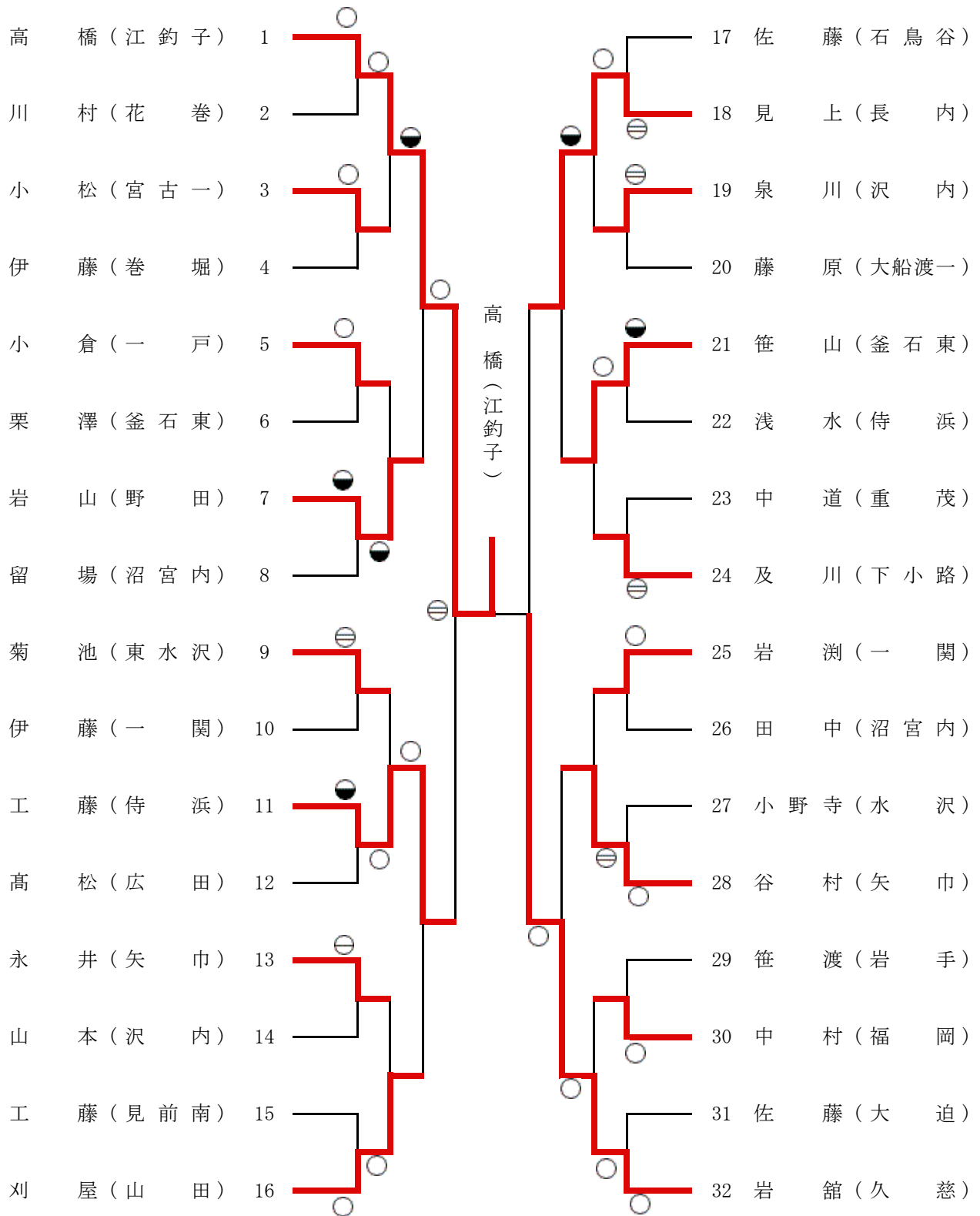

男子個人試合 60kg級

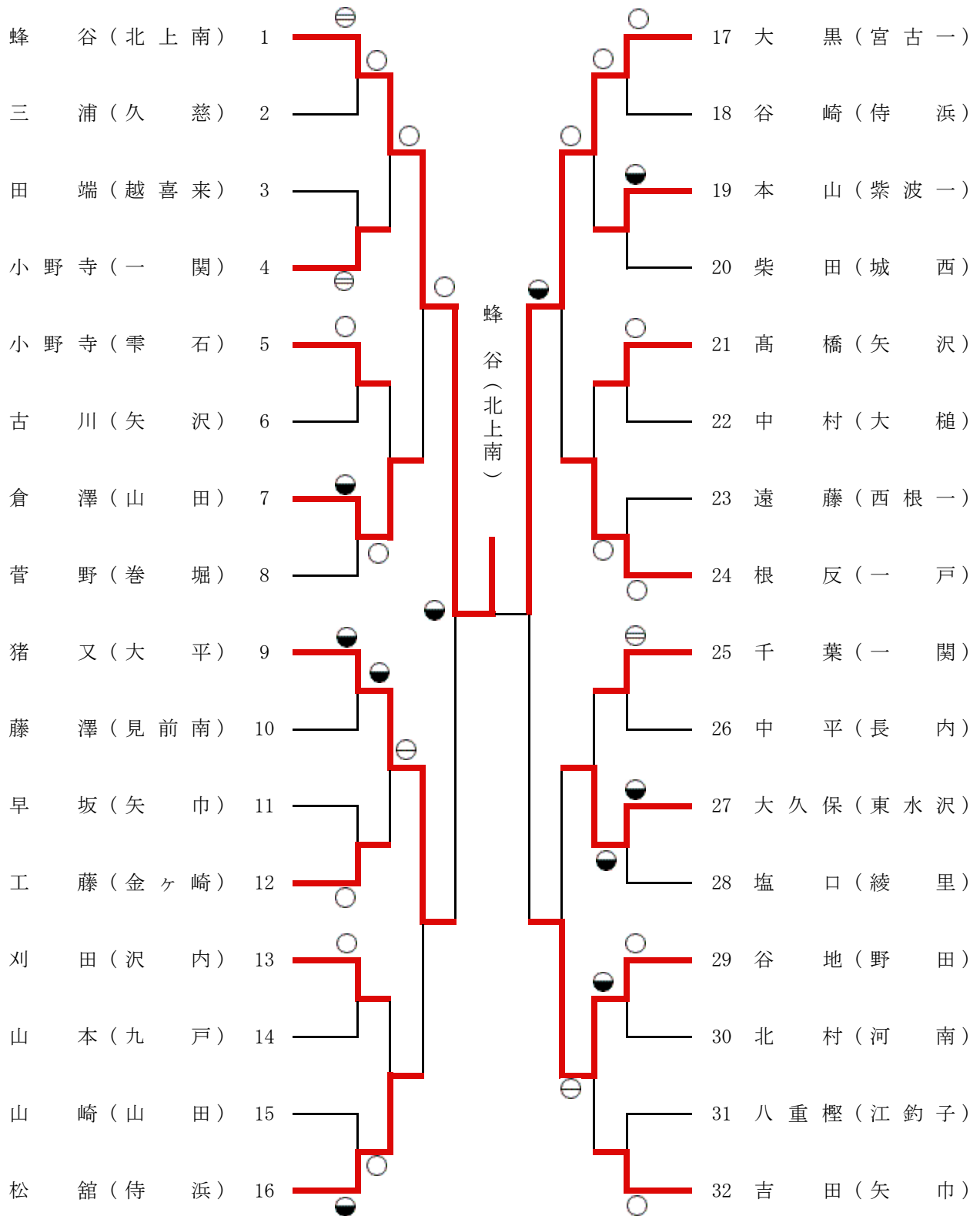

男子個人試合 73kg級

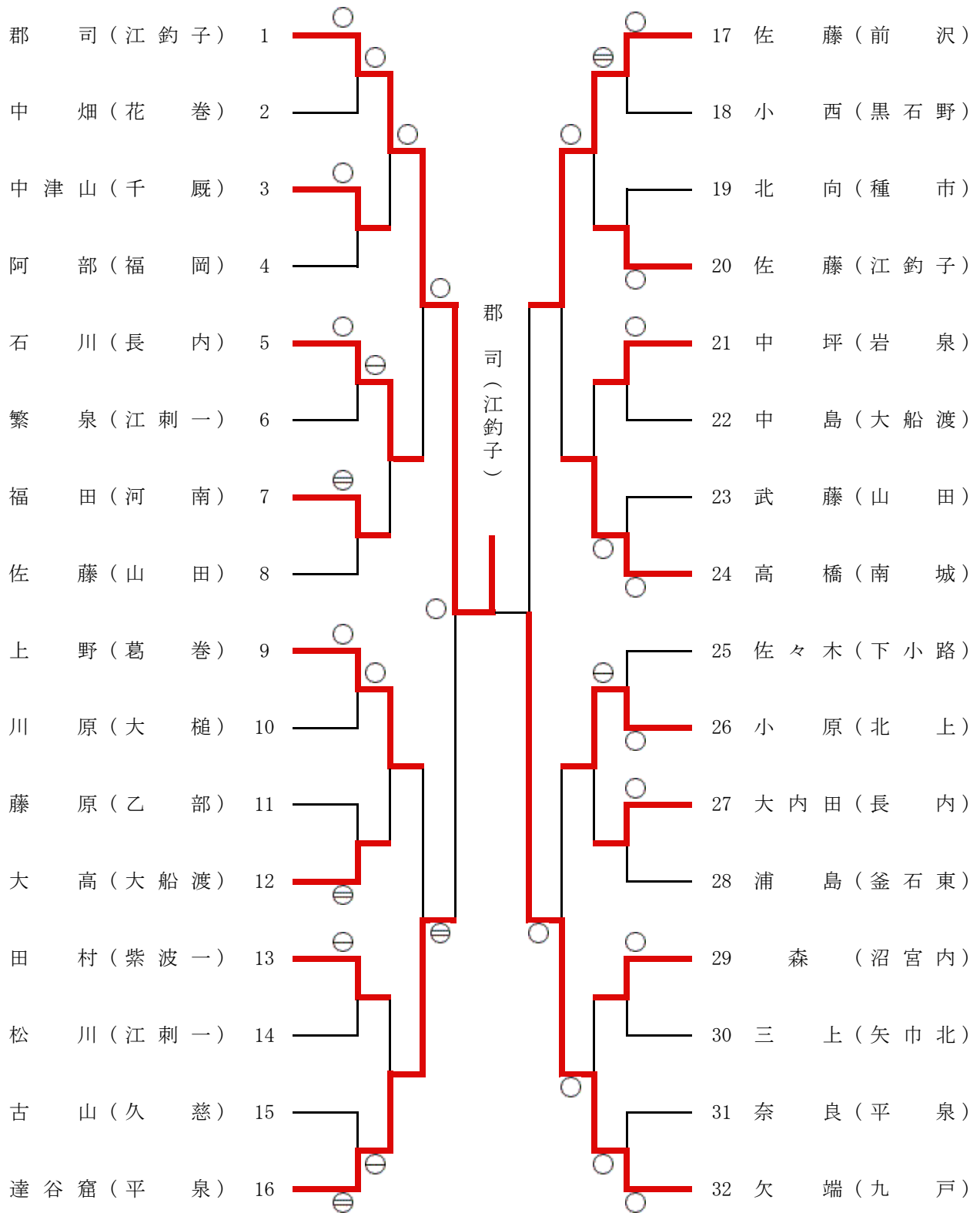

男子個人試合 81kg級

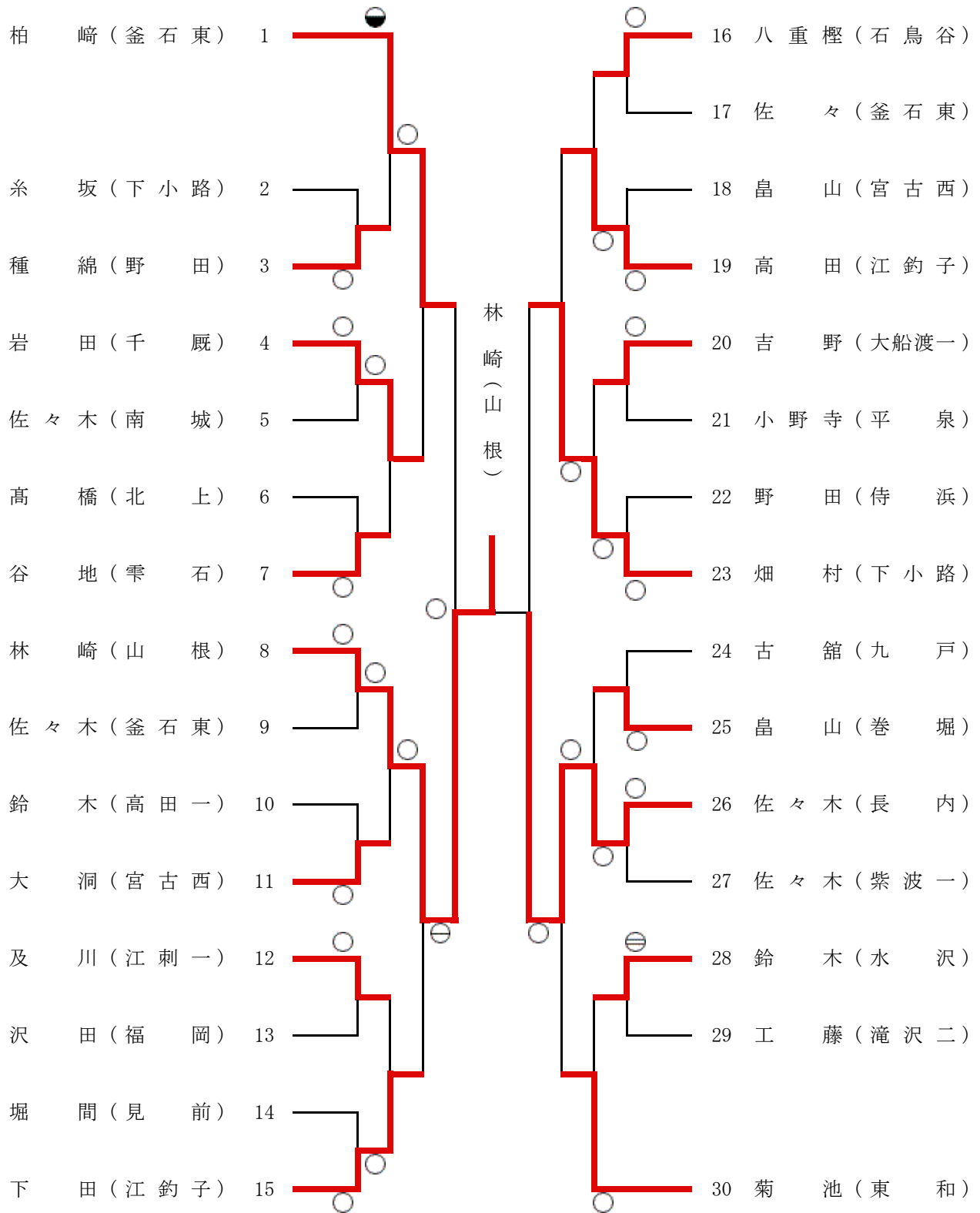

男子個人試合 90kg級

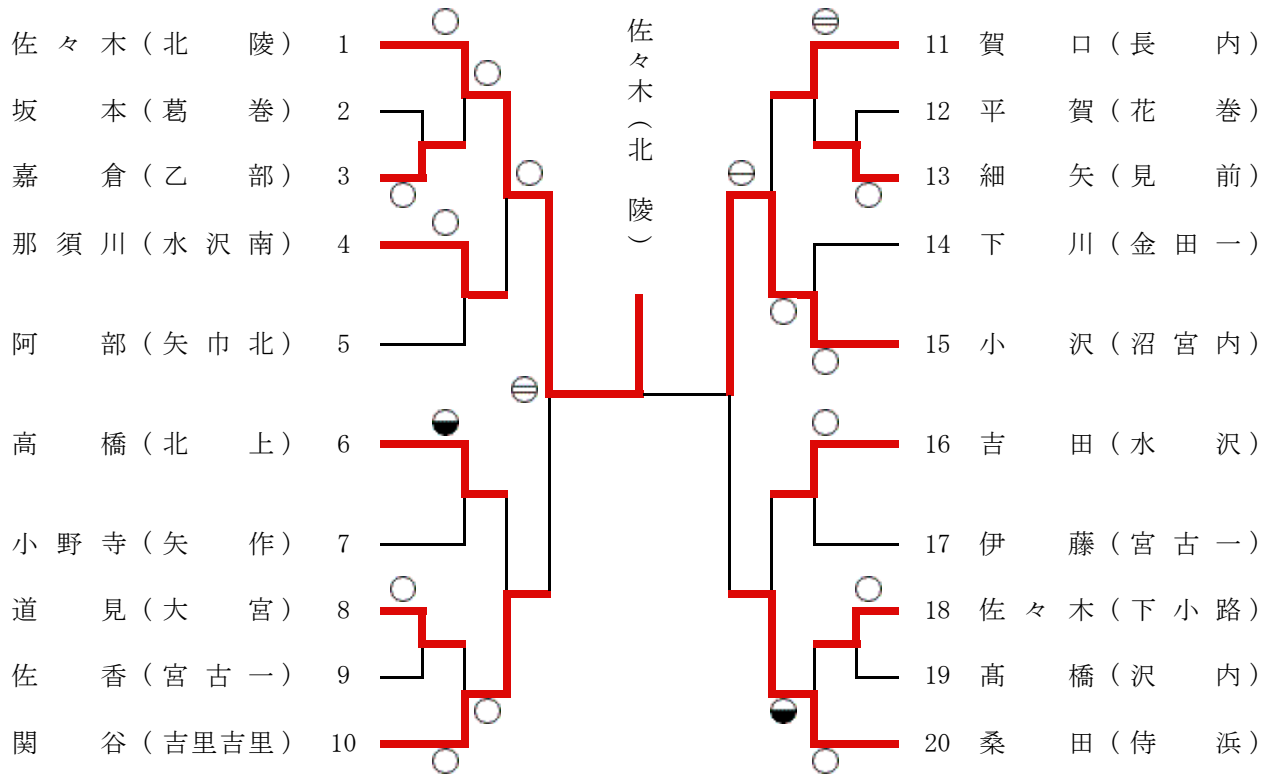

男子個人試合 90kg超級

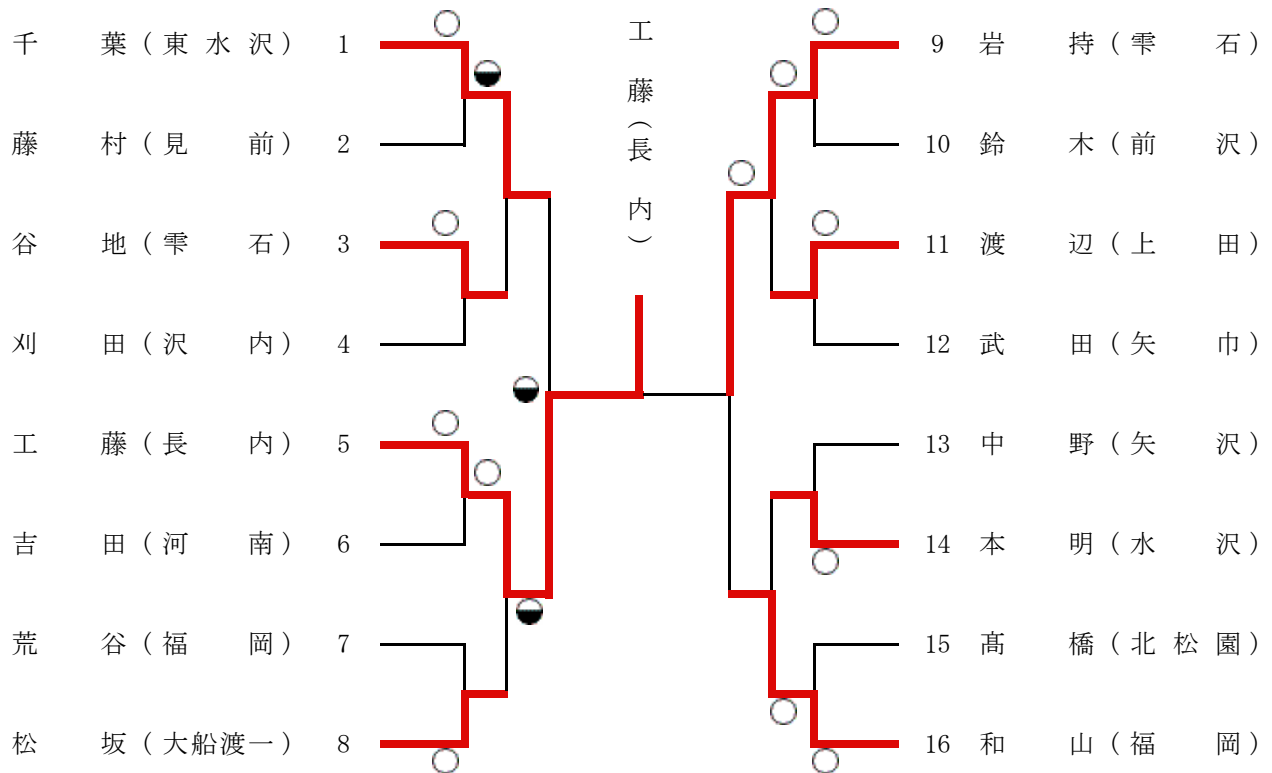

女子団体試合

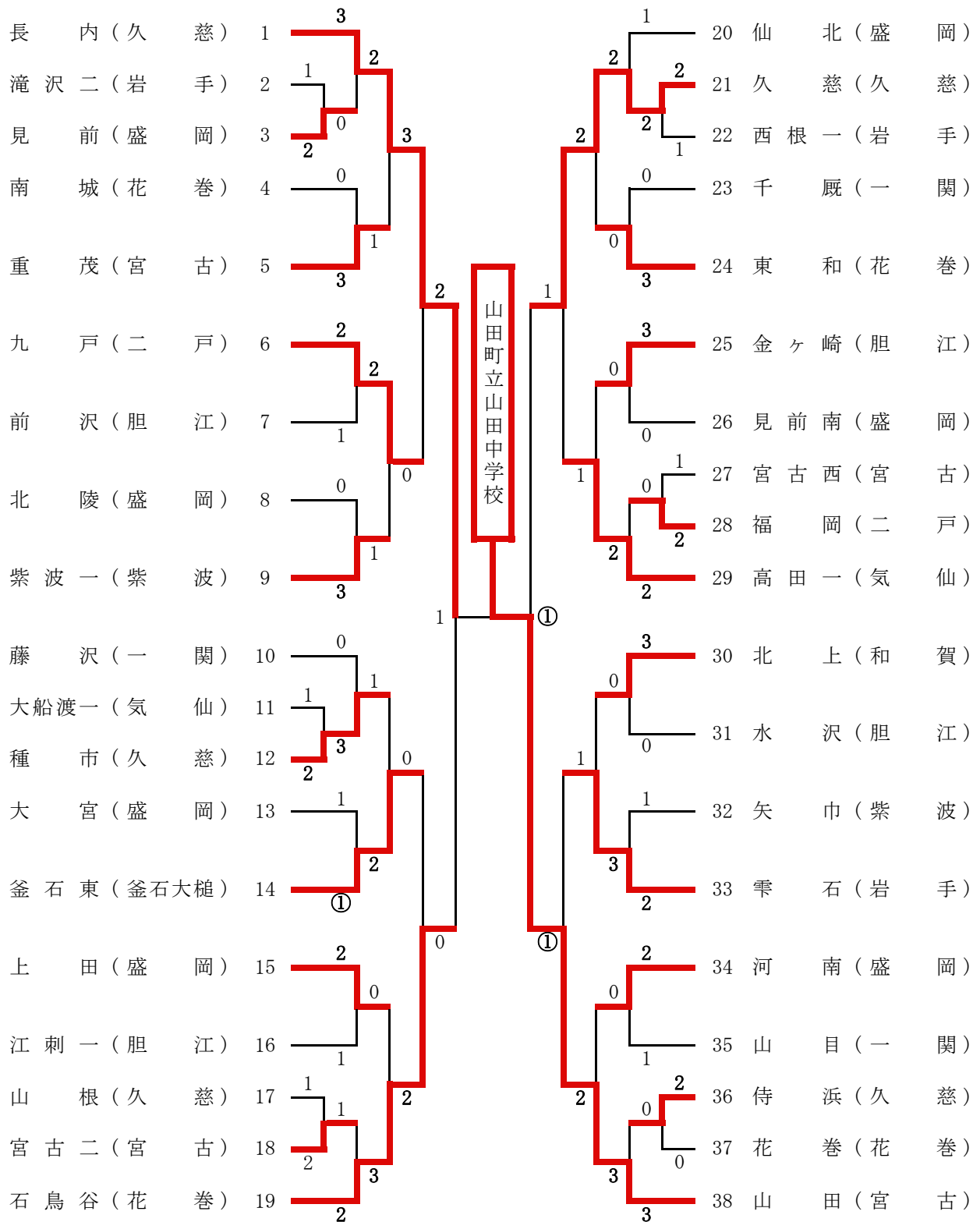

女子個人試合 44kg級

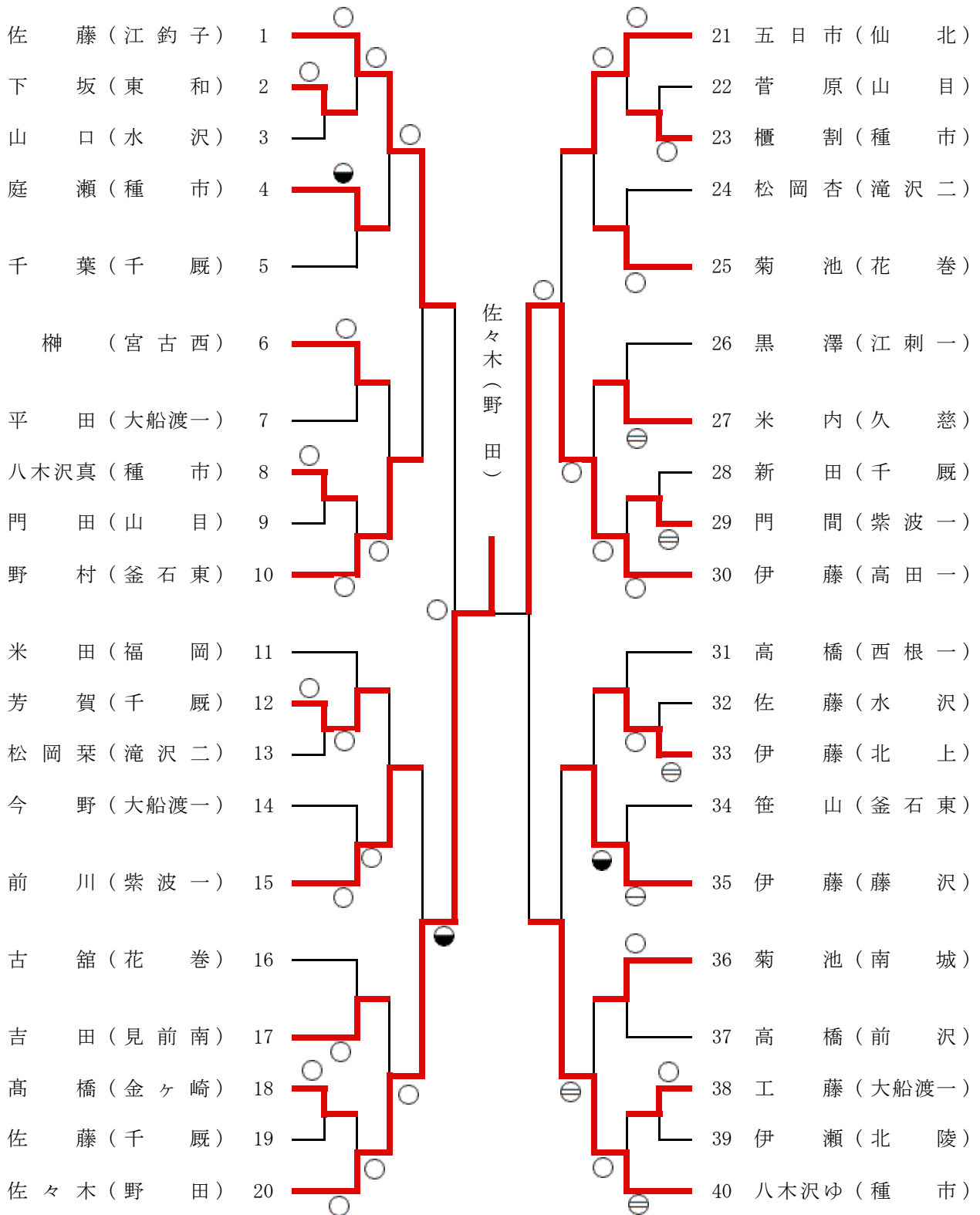

女子個人試合 48kg級

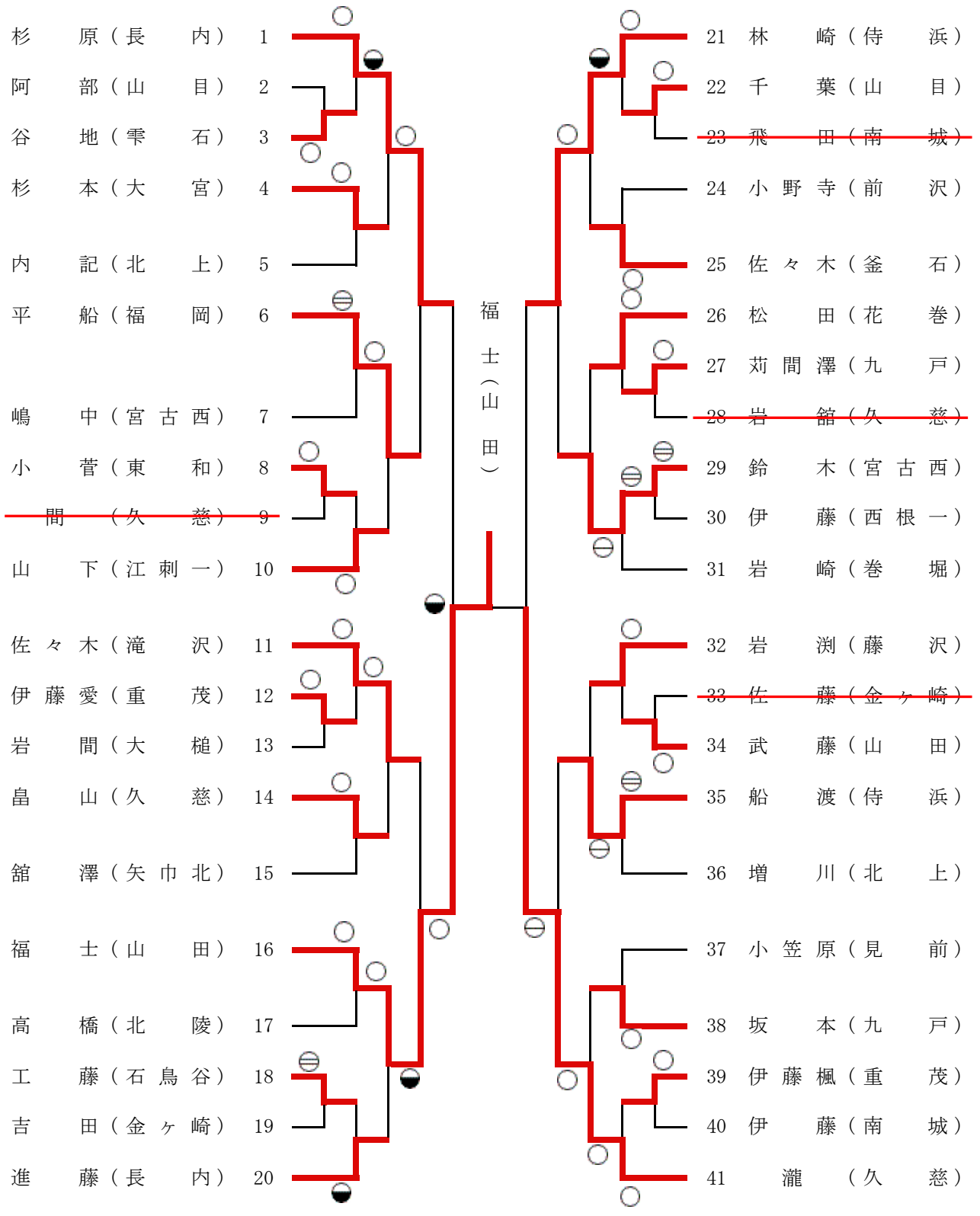

女子個人試合 52kg級

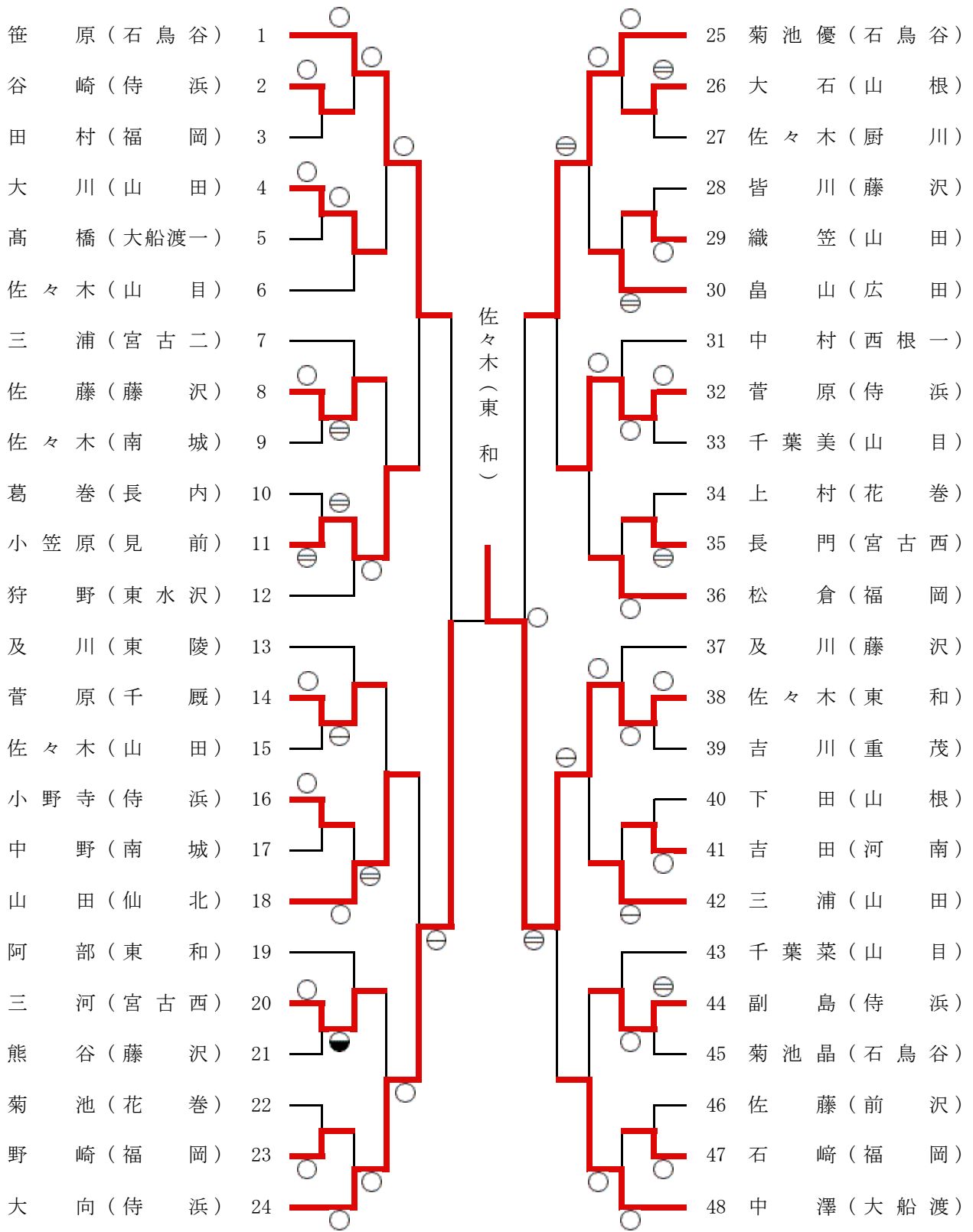

女子個人試合 57kg級

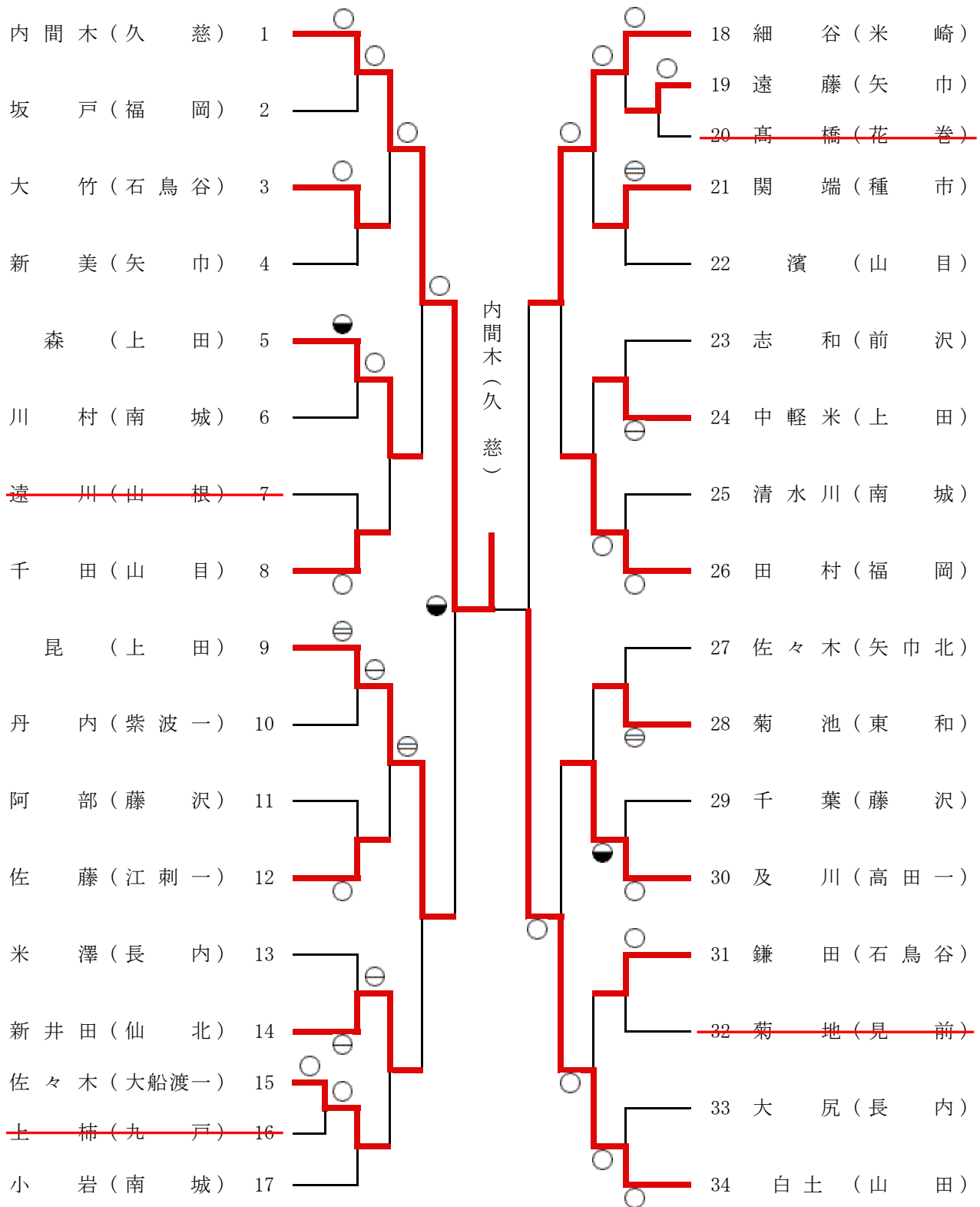

女子個人試合 63kg級

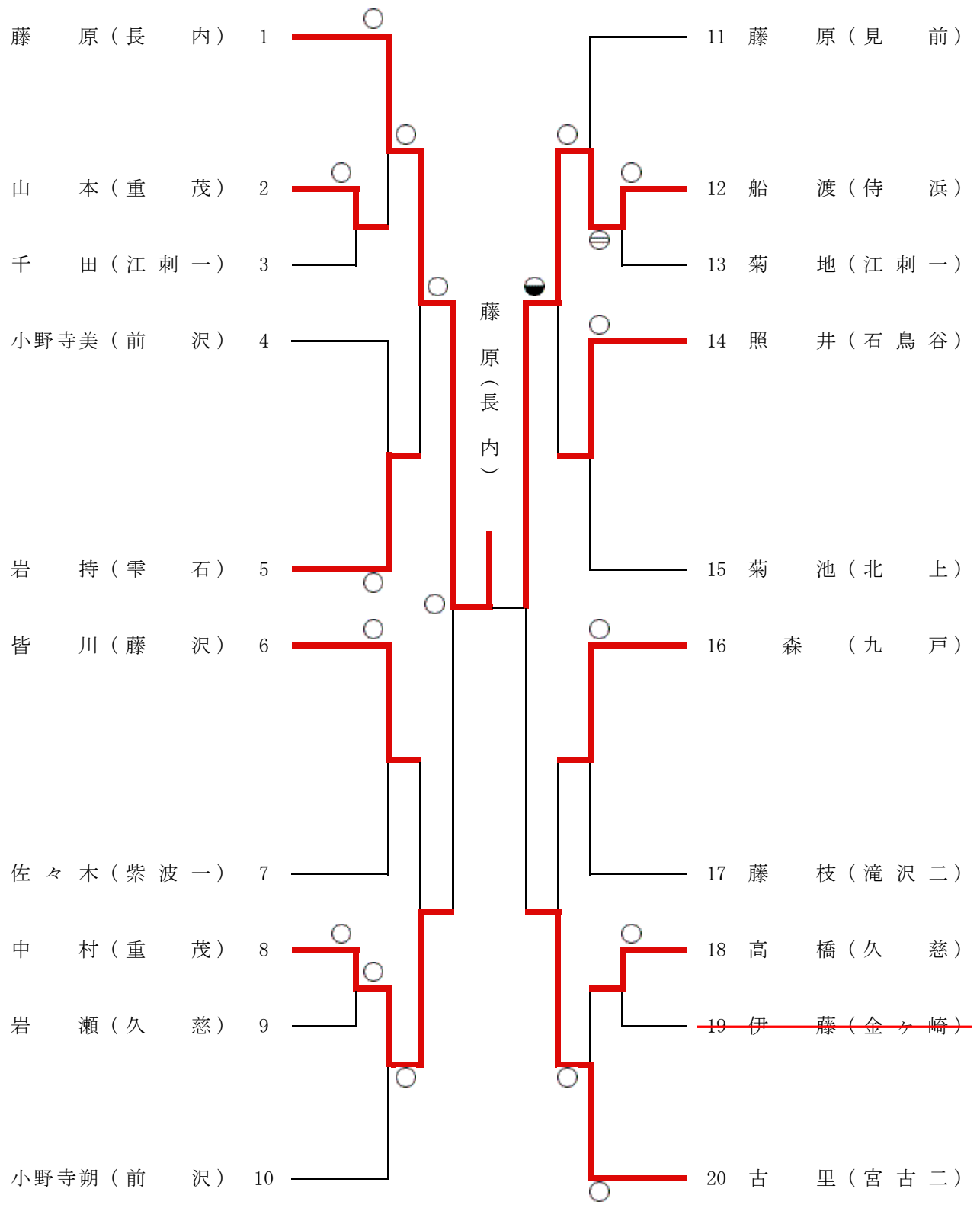

女子個人試合 70kg級

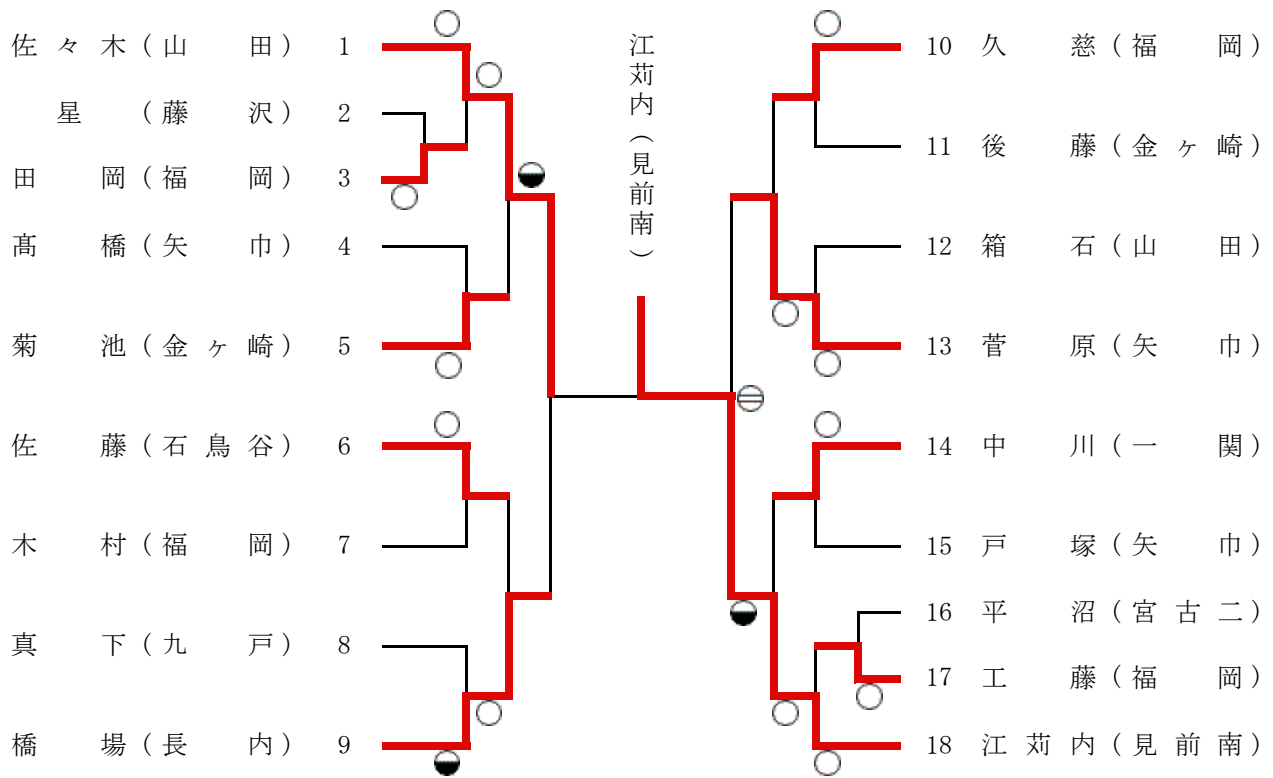

女子個人試合 70kg超級

